



# Telefon IP VPS-804P



## Instrukcja obsługi

Wydanie 1.1

2016-04-26



## Spis treści

<b>1. Telefon VPS-804P</b> .....	5
1.1. Informacje dotyczące bezpieczeństwa .....	5
1.2. Zawartość pudełka .....	7
<b>2. Instalacja telefonu</b> .....	9
2.1. Przytwierdzenie podstawki .....	9
2.2. Podłączenie do sieci i zasilania .....	10
2.3. Uruchomienie telefonu .....	10
<b>3. Informacje o urządzeniu</b> .....	12
3.1. Przegląd komponentów urządzenia .....	12
3.2. Przegląd ikon.....	14
<b>4. Konfiguracja telefonu</b> .....	16
4.1. Podstawowe funkcje telefonu .....	16
4.2. Hasło administracyjne .....	17
4.3. Konfiguracja sieci .....	19
4.3.1. Konfiguracja portu Internet.....	19
4.3.2. Konfiguracja portu PC .....	20
4.4. Język.....	20
4.5. Czas i data .....	21
4.6. Wygaszacz ekranu .....	24
4.7. Dźwięk dzwonka.....	24
4.8. Głośność dzwonka .....	26
4.9. Kontakty – zarządzanie listą kontaktów .....	26
4.10. Historia połączeń .....	29
<b>5. Konfiguracja kont VoIP</b> .....	31
5.1. Konfiguracja podstawowa kont VoIP .....	32
5.2. Konfiguracja zaawansowana kont VoIP.....	33
5.3. Kodeki .....	34
<b>6. Podstawowe funkcje rozmów</b> .....	36
6.1. Wykonywanie połączenia .....	36

6.2. Kończenie rozmowy .....	37
6.3. Odbieranie połączeń .....	37
6.4. Automatyczna odpowiedź (Auto answer) .....	37
6.5. Zawieszenie połączenia .....	38
6.6. Przekazywanie połączenia .....	38
6.7. Konferencje telefoniczne .....	40
6.8. Przekierowanie połączeń (funkcja FWD).....	41
6.9. Przywołanie numeru (REDIAL).....	43
6.10. Połączenia anonimowe .....	44
6.11. Wyciszanie mikrofonu.....	44
6.12. DND (nie przeszkadzać).....	45
6.13. Klawisz końca wybierania .....	45
6.15. Gorąca linia .....	46
<b>7. Funkcje klawiszy .....</b>	<b>47</b>
7.1. Linie.....	47
7.2. Wiadomość głosowa .....	48
7.3. Intercom .....	48
7.4. Szybkie wybieranie.....	49
7.5. Bezpośrednie przechwytywanie połączeń .....	50
7.6. Przechwytywanie połączeń z grupy.....	50
7.7. BLF(Busy Lamp Field) .....	51
7.8. Linia współdzielona.....	52
7.9. Parkowanie połączeń.....	52
7.10. Paging .....	53
7.11. DTMF.....	53
7.12. Prefiks .....	54
<b>8. Funkcje zaawansowane .....</b>	<b>55</b>
8.1. SMS .....	55
8.2. Akcje URL .....	55
8.3. Blokada klawiatury .....	56

8.4. Definiowanie klawiszy Menu .....	57
8.5. Ustawienia statusów LED .....	58
8.6. Dial Plan.....	58
8.7. Obsługa połączeń szyfrowanych TLS, SRTP.....	59
8.8. Obsługa VLAN i QoS .....	60
8.9. Narzędzia dodatkowe.....	61
<b>9. Zarządzanie – aktualizacja .....</b>	<b>63</b>
9.1. Start .....	63
9.2. Reset fabryczny .....	63
9.3. Aktualizacja oprogramowania.....	64
9.4. Pobieranie/przywracanie konfiguracji .....	65
9.5. Auto Provisioning .....	66
9.6. Logi systemu .....	67
<b>10. Problemy .....</b>	<b>68</b>
10.1. Dlaczego wyświetlacz nic nie pokazuje? .....	68
10.2. Dlaczego wyświetlacz pokazuje napis „Sieć nieodstępna”? .....	68
10.3. Dlaczego nie mam sygnału wybierania? .....	68
<b>11. Załącznik .....</b>	<b>69</b>
11.1. Specyfikacja sprzętowa .....	69
11.2. Specyfikacja techniczna .....	69
Utylizacja telefonu .....	70

## 1. Telefon VPS-804P

Dziękujemy za zakup telefonu VPS-804P. Jest to w pełni funkcjonalny telefon internetowy, umożliwiający komunikację głosową za pośrednictwem sieci. To urządzenie działa tak, jak tradycyjny telefon: można wykonywać i odbierać połączenia oraz korzystać z pozostałych funkcji charakterystycznych dla zwykłego telefonu. To jednak nie wszystko, ponieważ ten telefon ma także inne funkcje usług związanych z danymi, niedostępnych w tradycyjnych aparatach. Niniejsza instrukcja zawiera informacje na temat funkcji i usług dostępnych w urządzeniu.

### 1.1. Informacje dotyczące bezpieczeństwa

Przed podłączeniem i rozpoczęciem używania telefonu należy przeczytać poniższe informacje dotyczące bezpieczeństwa. Są one ważne, aby urządzenie działało w sposób bezpieczny i niezawodny.

- Należy stosować zewnętrzny zasilacz znajdujący się w opakowaniu z urządzeniem. Stosowanie innych zasilaczy może spowodować uszkodzenie telefonu, wpłynąć na działanie lub powodować zakłócenia.
- Przed użyciem dołączonego zewnętrznego zasilacza należy sprawdzić, czy jest on zgodny z napięciem sieciowym. Nieprawidłowe napięcie zasilania może spowodować pożar i uszkodzenia.
- Należy uważać, aby nie uszkodzić kabla zasilającego. Jeśli kabel zasilający lub wtyczka są uszkodzone, nie wolno ich używać – istnieje groźba pożaru lub porażenia prądem.

Nie montować urządzenia w miejscach, gdzie mogłoby być narażone na bezpośrednie działanie światła słonecznego. Nie stawiać na dywanach lub poduszkach, może to doprowadzić do pożaru lub awarii.

- Unikać wystawiania telefonu na wysokie i niskie temperatury (poniżej 0°C) lub na dużą wilgotność. Unikać zamoczenia w jakimkolwiek płynie.
- Nie podejmować prób otwierania urządzenia. Nieumiejętne obchodzenie się z urządzeniem może spowodować jego uszkodzenie. Aby uzyskać pomoc, należy skontaktować się z autoryzowanym sprzedawcą. W przeciwnym wypadku może dojść do pożaru, porażenia prądem lub awarii.

- Nie stosować ostrych chemikaliów, rozpuszczalników czyszczących ani silnych detergentów do czyszczenia urządzenia. Przecierać miękką ściereczką lekko zwilżoną roztworem łagodnego mydła z wodą.
- W razie burzy nie dotykać wtyczki zasilania ani kabla telefonicznego, ponieważ grozi to porażeniem elektrycznym.
- Niestosowanie powyższych zaleceń prowadzi to do sytuacji grożącej obrażeniami ciała. Przed rozpoczęciem pracy z jakimkolwiek elementem należy zdać sobie sprawę z zagrożeń związanych z obwodami elektrycznymi, a także zaznajomić się ze standardowymi praktykami zapobiegania wypadkom.

**„Producent zastrzega sobie prawo do wprowadzania zmian w  
produkcji  
bez uprzedniego powiadomienia.”**

**Slican sp.z o.o.**

[www.slican.pl](http://www.slican.pl)

e-mail: [office@slican.pl](mailto:office@slican.pl)

## 1.2. Zawartość pudełka

Pudełko zawiera następujące elementy, należy sprawdzić czy wszystkie części są obecne:

### TELEFON

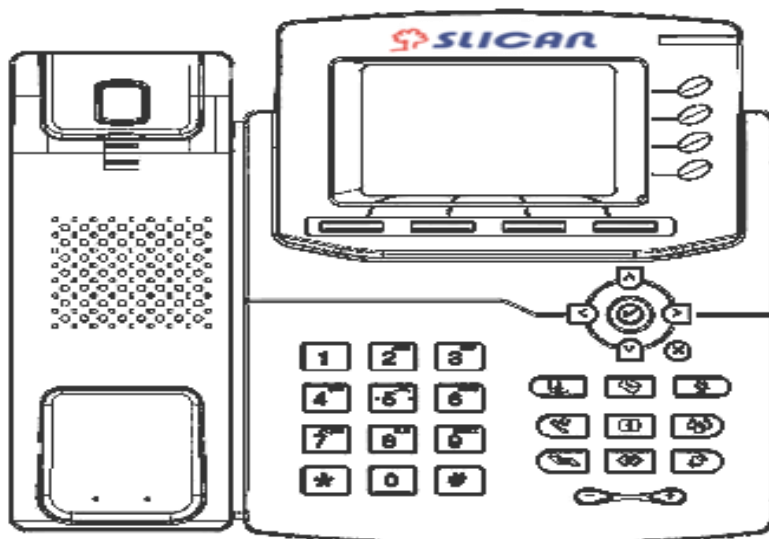

### PODSTAWKA

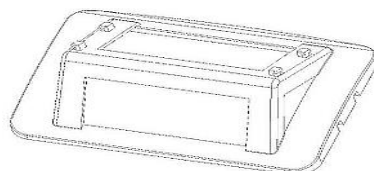

### SŁUCHAWKA

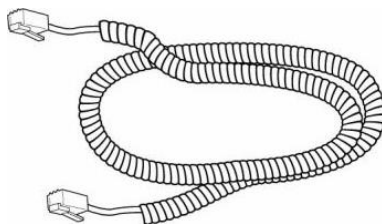
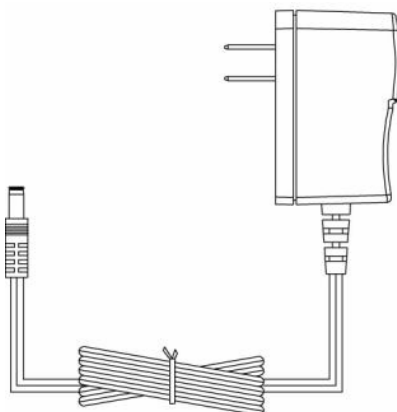
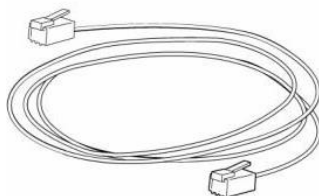

**KABEL SŁUCHAWKI****ZASILACZ****KABEL ETHERNET****INSTRUKCJA SZYBKIEJ USŁUGI**



## 2. Instalacja telefonu

### 2.1. Przytwierdzenie podstawki

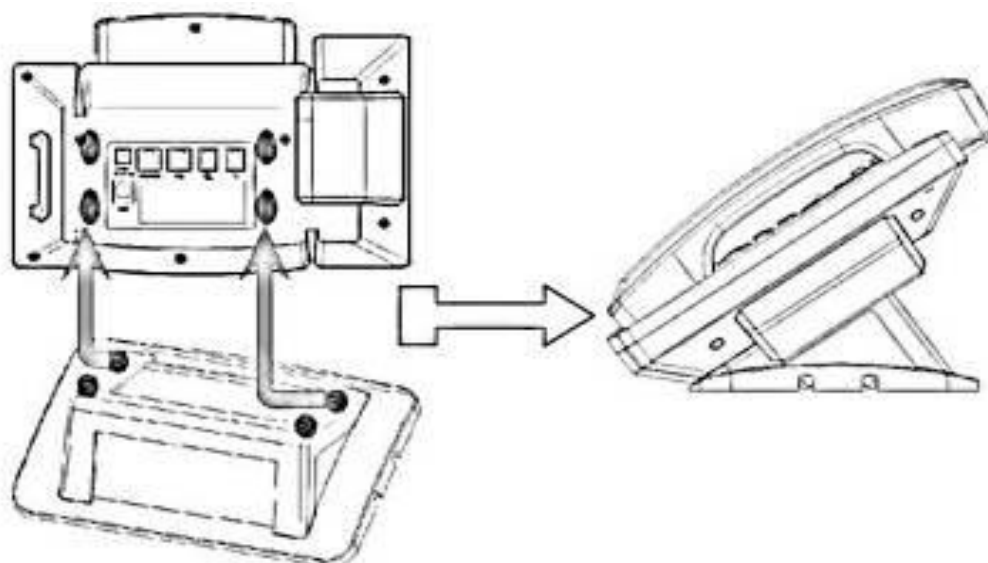

Podłącz słuchawkę oraz opcjonalny zestaw słuchawkowy.

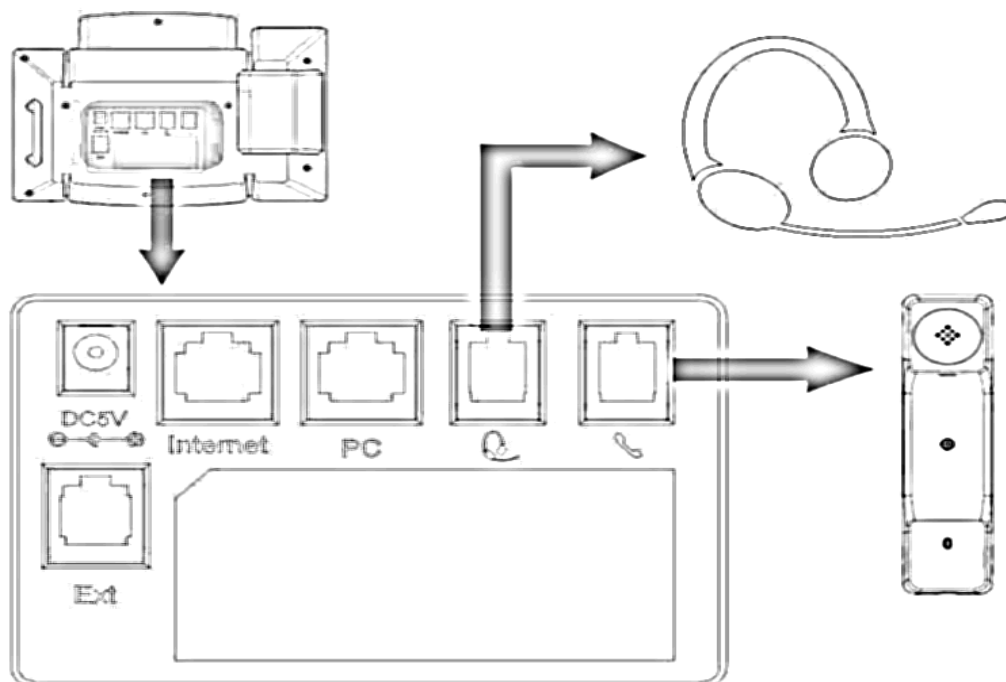

## 2.2. Podłączenie do sieci i zasilania

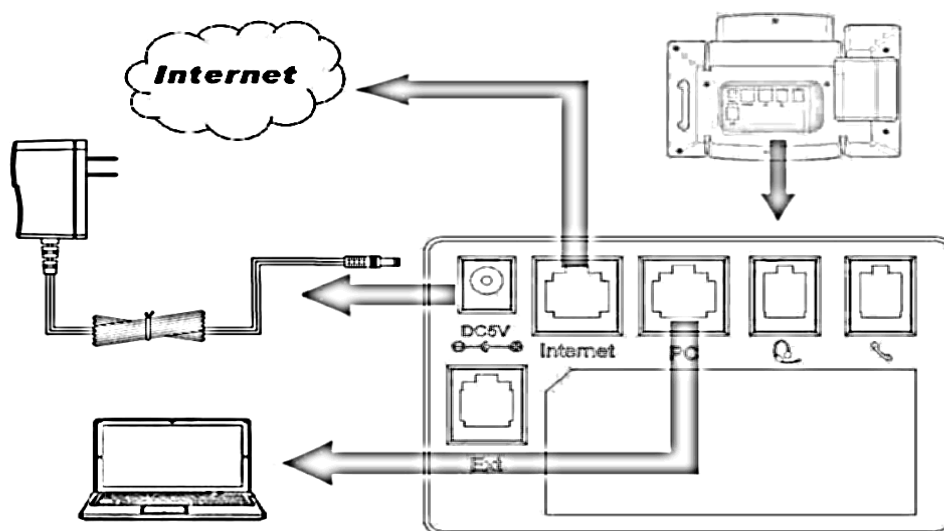

## 2.3. Uruchomienie telefonu

Po tym jak telefon zostanie podłączony do zasilania system rozpocznie uruchamianie i przeprowadzi następujące operacje:

- uruchamianie telefonu

Telefon zakończy proces uruchamiania wczytaniem zapisanej konfiguracji. Na wyświetlaczu telefonu pojawi się napis „Booting”



- proces inicjalizacji









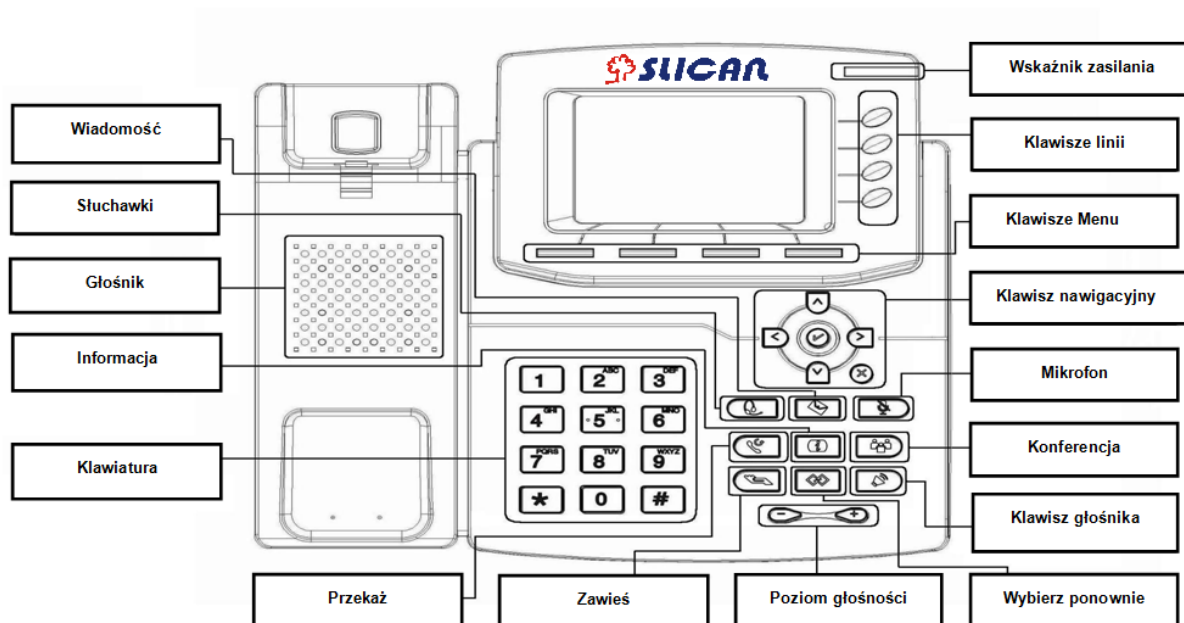





Domyślnie telefon będzie próbował połączyć się z serwerem DHCP w celu uzyskania odpowiednich ustawień sieci, takich jak: adres IP, maska podsieci, domyślna brama wyjściowa czy serwer DNS.

### 3. Informacje o urządzeniu





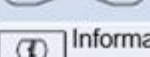



#### 3.1. Przegląd komponentów urządzenia



## Szczegółowy opis klawiszy

ELEMENT	OPIS
Wyświetlacz LCD	Prezentacja informacji o dacie i godzinie, kontaktach użytkowników, przyciskach, wiadomościach, połączeniach.
Dioda zasilania	Wskazuje stan zasilania urządzenia
Przyciski linii (kont VoIP)	<ul style="list-style-type: none"> <li>• Kolor zielony: używana linia - w trakcie rozmowy</li> <li>• Migający kolor czerwony: połączenie przychodzące</li> </ul>
Klawisze nawigacji	 Zatwierdź   Klawisze nawigacyjne (góra, dół, prawo, lewo)   Anuluj (powrót do głównego ekranu)
Klawisz wyciszenia	 Wyciszenie mikrofonu
Konferencja	 Zestawianie konferencji
Głośnik	 Włączenie/wyłączenie trybu głośnomówiącego
Redial	 Powtórzenie ostatnio wybranego numeru
Wiadomość	 Wskaźnik nowej wiadomości
Zawiesz	 Zawieszanie lub przywracanie wcześniej zawieszonych połączeń.
Zestaw słuchawkowy	 Wskaźnik podłączenia zestawu słuchawkowego
Transfer	 Transfer połączeń
Głośność	 Ustawienia poziomu głośności
Informacje	 Informacje dodatkowe

### 3.2. Przegląd ikon

Ikona	Opis
	Sieć
	Zalogowany
	Niezalogowany
	Tryb głośnomówiący
	Tryb słuchawki
	Tryb zestawu słuchawkowego
	Wiadomość głosowa/tekstowa
	Wyciszenie
	Zawieszony
	DND - Nie przeszkadzać
	Wyciszony
	Połączenia odebrane
	Połączenia wychodzące
	Połączenia nieodebrane
	Połączenia przekazane
	Konferencja
	Blokada klawiatury
	Klawiatura odblokowana

## Opis zachowania diod LED na telefonie

## Diody zasilania

STATUS LED	OPIS
<b>Mrugająca na zielono</b>	Dzwonienie lub nieodebrane połączenie
<b>Świeci ciągle na zielono</b>	Podłączone zasilanie
<b>Wygaszona</b>	Telefon odłączony od zasilania

## Diody linii kont

STATUS LED	OPIS
<b>Świeci ciągle na zielono</b>	Rozmowa lub podniesiona słuchawka
<b>Mrugająca czerwona</b>	Dzwonienie
<b>Wygaszona</b>	Status bezczynności

## Diody BLF

STATUS LED	OPIS
<b>Świeci ciągle na zielono</b>	Status bezczynności monitorowanej linii
<b>Świeci ciągle na czerwono</b>	Monitorowana linia w trakcie rozmowy lub dzwonienia
<b>Mrugająca czerwona</b>	Monitorowana linia w trakcie dzwonienia
<b>Wygaszona</b>	Nieznany status

## 4. Konfiguracja telefonu

### 4.1. Podstawowe funkcje telefonu

Konfigurację podstawowych funkcji telefonu można wykonać za pomocą wbudowanego wyświetlacza LCD.



Za pomocą klawisza funkcyjnego „Menu” konfigurujemy takie ustawienia jak: czas i data, język menu, dźwięk dzwonka, wygaszacz ekranu. Zaawansowane funkcje wymagają znajomości hasła do konfiguracji (domyślnie: admin).

#### ***Ustawienia za pośrednictwem przeglądarki internetowej***

Zaawansowane funkcje telefonu można konfigurować za pomocą przeglądarki internetowej.

Wymaga to znajomości adresu IP telefonu przydzielonego przez serwer DHCP rezydującego w sieci lokalnej (telefon domyślnie ustawiony jako klient DHCP). Aby wyświetlić adres IP naciśnij na wyświetlaczu LCD :

*Menu -> Status -> Informacje*

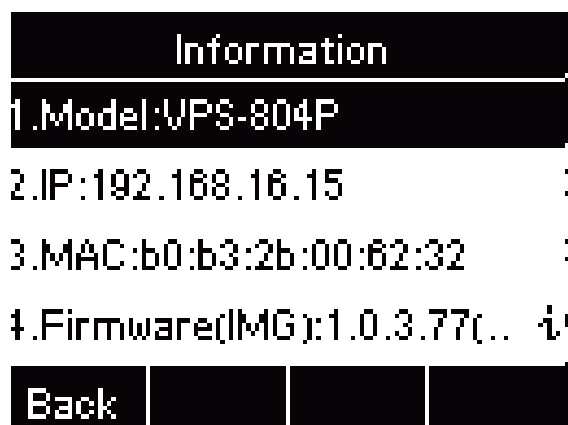

Wprowadź adres IP w polu adresowym swojej przeglądarki internetowej.



Wprowadź nazwę swojego użytkownika (domyślnie **admin**) oraz hasło (domyślnie **admin**).

**Status**

- Wersja**

Model produktu	VPS-802
Wersja oprogramowania	BOOT--1.0.3.34(2014-03-21 14:27:00) IMG--1.0.3.61(2014-06-25 19:14:00) DSP--6.1.6(Patch 1.0.0)
- Status konta**

Konto1	Unregistered
Konto2	Registered
- Sieć**

Typ portu WAN	DHCP
Adres IP portu WAN	192.168.16.26
Maska podsieci	255.255.0.0
Brama	192.168.0.1
Preferowany DNS	8.8.8.8
Alternatywny DNS	8.8.8.8
MAC adres	b0:b3:2b:00:5b:d1
Typ urządzenia	Bridge
- Pamięć wolna**

	47836 KB
--	----------
- Czas pracy telefonu**

	0 day(s) 5 hour(s) 25 min(s) 22 sec(s)
--	----------------------------------------

**UWAGA**

**Wersja:**  
Informacja o rodzaju produktu i wersji oprogramowania.

**Status konta:**  
Informacja o statusie kont.

**Sieć:**  
Informacje o porcie WAN i LAN.

**Czas pracy telefonu:**  
Pokazuje czas pracy po włączeniu zasilania urządzenia.

**Restart:**  
Przycisk ten powoduje ponowne uruchomienie telefonu.

Zaloguj się. Po zalogowaniu wyświetli się okno statusu z informacją o: modelu, wersji oprogramowania, zarejestrowanych kontach, ustawieniach sieciowych.

#### 4.2. Hasło administracyjne

Hasło to jest wykorzystywane jest głównie w celu zalogowania poprzez przeglądarkę internetową lub konfiguracji ustawień zaawansowanych przy wykorzystaniu interfejsu telefonu. Domyślnym hasłem administracyjnym jest **admin**.

#### Zmiana hasła na telefonie

Naciśnij: *Menu -> Ustawienia -> Ustawienie zaawansowane -> Hasło (domyślnie admin) -> Ustawienia telefonu -> Ustaw hasło*

Wprowadź aktualne hasło, następnie nowe hasło oraz potwierdź nowe hasło.

Wciśnij klawisz programowy „Zapisz” lub , aby zapamiętać hasło.

Ustaw hasło

1. Bieżące hasło: |

2. Nowe hasło: :

3. Zatwierdź: :

Wróć

ZaB

Usuń

Zapisz

### Zmiana hasła poprzez interfejs webowy

Zarządzanie → Hasło

Wypełnij pola.: *Bieżące hasło*, *Nowe hasło*, *Potwierdź hasło* następnie *Zapisz*



[Wyloguj](#)

Start
Konto
Sieć
Klawisze funkcyjne
Ustawienia
Katalog
Zarządzanie

Hasło  
Aktualizacja  
Auto Provision  
Konfiguracja  
Certyfikaty TLS  
Restart  
Uruchom

Typ użytkownika:

Bieżące hasło:   
(Maksymalna długość 26)

Nowe hasło:   
(Maksymalna długość 26)

Potwierdź hasło:   
(Maksymalna długość 26)

UWAGA

**Hasło:**  
Zmiana hasła administratora tylko z poziomu uprawnień administratora

**Certyfikaty TLS:**  
Pobierz plik z certyfikatem TLS

### 4.3. Konfiguracja sieci

Telefon na obudowie posiada dwa porty sieciowe: Internet oraz PC. Do podłączenia sieci Internet służy port **Internet**. Natomiast port **PC** służy jako dodatkowe gniazdko dla podpięcia kolejnych urządzeń np. komputer PC.

#### 4.3.1. Konfiguracja portu Internet

Telefon VPS-840P wspiera trzy tryby pracy w sieci:

- jako klient DHCP(adres IP przydzielany dynamicznie),
- statycznie(adres IP przydzielany na stałe),
- PPPoE(praca na łączu xDSL)

Domyślnie ustawiony jest jako klient DHCP i w przypadku wpięcia do sieci LAN(kabel sieciowy wpięty do portu **Internet**) automatycznie pobierze adres IP przydzielony przez serwer DHCP. W przypadku braku serwera DHCP należy skonfigurować statyczny adres IP, maskę podsieci, bramę oraz serwer DNS. Po powyższe dane należy zwrócić się do administratora sieci.

Zmiana sposobu konfiguracji adresu IP wiąże się ze koniecznością restartu urządzenia.

Aby sprawdzić pobrany z serwera adres IP z poziomu telefonu należy :

Naciśnij: *Menu* → *Status* → *Informacje*

**Konfiguracja statycznego adresu IP:**

**Z poziomu Menu LCD telefonu:**

Naciśnij: *Menu* → *Ustawienia* → *Zaawansowane* → *Sieć* → *WAN Port* → *Styczny adres*.

Następnie podać niezbędne parametry: adres IP, maskę, bramę oraz serwer DNS.

Po wprowadzeniu danych kliknąć *Zapisz*.

**Z poziomu interfejsu webowego:**

Wybierz: *Sieć* → *Podstawowy* → *Styczny adres*.

Podać dane jak wyżej. Po wprowadzeniu danych kliknąć *Zapisz*.

W przypadku podłączenia telefonu do Internetu z pomocą modemu xDSL należy skonfigurować tryb PPPoE. W tym trybie telefon na podstawie wprowadzonych

danych konta PPPoE tj. login i hasło będzie negocjował z siecią operatora dostawcy usługi adres IP.

#### Konfiguracja PPPoE:

##### **Z poziomu Menu LCD telefonu:**

Naciśnij: *Menu* → *Ustawienia* → *Zaawansowane* → *Sieć* → *WAN Port* → *PPPoE mode*.

Wprowadź dane do usługi: ID użytkownika oraz hasło(po powyższe dane należy zwrócić się do administratora sieci )

##### **Z poziomu interfejsu webowego:**

Wybierz: *Sieć* → *Podstawowy* → *PPPoE*.

#### 4.3.2. Konfiguracja portu PC

Dodatkowy port PC dla podłączenia innych urządzeń pracujących w sieci LAN może pracować w trzech trybach:

- tryb bridge(most)
- tryb router

W trybie bridge port ten zachowuje się jak przełącznik(switch). Podpięte urządzenia otrzymują normalny dostęp do sieci LAN(cały ruch sieciowy jest przenoszony transparentnie). Z kolei tryb router umożliwia podłączenie urządzeń sieciowych, dla których telefon zachowuje się jak router przydzielając im adresacje zgodnie z konfiguracją telefonu.

#### 4.4. Język

Domyślnym językiem interfejsu telefonu jest język angielski (zarówno menu telefonu jak i interfejs WEB).

##### **Zmiana języka poprzez interfejs telefonu**

Wybierz: *Menu* → *Ustawienia* → *Ustawienia podstawowe* → *Język*.

Wciśnij przycisk „Zapisz”, aby zapisać konfigurację.



### **Zmiana języka z poziomu interfejsu webowego**

Wybierz: *Ustawienia* → *Preferencje* → *Wersja językowa WEB GUI*

Wybierz z listy preferowany język.

Naciśnij : *Zapisz*, aby zapisać konfigurację.



### **4.5. Czas i data**

Czas i data pokazywane są na ekranie telefonu i mogą być zmienione lub ustawione automatycznie przez serwer SNTP lub manualnie.

#### **Konfiguracja czasu i daty przez ustawienie SNTP**

Naciśnij : *Menu* → *Ustawienia* → *Ustawienia podstawowe* → *Czas i data* → *Ustawienia SNTP*

- Strefa czasowa:

Naciśnij  lub  lub przycisk programowy „Przełącz” info aby zmienić strefę czasową.

- Serwer czasu NTP

Wypełnij dane adresowe serwera NTP (domyślnie: tempus1.gum.gov.pl ).

- Ustawienia czasu letniego

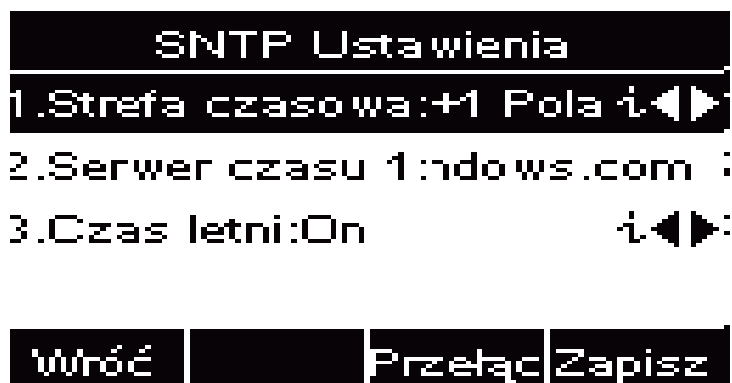

Do wyboru: Automatycznie , czas letni włączony i wyłączony.

Naciśnij  lub przycisk programowy „Zapisz”, aby zapisać konfigurację.



### **Ręczna konfiguracja czasu i daty**



Naciśnij : *Menu* → *Ustawienia* → *Ustawienia podstawowe* → *Czas i data* → *Ręczna konfiguracja*



Naciśnij  lub , aby zmienić wartości lub wpisz dane z klawiatury.

Naciśnij  lub klawisz programowy „Zapisz”, aby zachować konfigurację.

### **Konfiguracja formatu czasu i daty**

Naciśnij: *Menu* → *Ustawienia* → *Ustawienia podstawowe* → *Czas i data format*

Naciśnij  lub , aby zmienić wartość pomiędzy wartościami 12 godzinny oraz 24 godzinny.

Naciśnij  lub  lub klawisz „Info”, aby wybrać pomiędzy typem formatu R-M-D(rok-miesiąc-dzień), M-D-R(miesiąc-dzień-rok), D-M-R(dzień-miesiąc-rok).

Naciśnij  lub klawisz programowy „Zapisz”, aby zachować konfigurację.

### **Konfiguracja czasu DHCP**

Naciśnij: *Menu* → *Ustawienia* → *Ustawienia podstawowe* → *Czas pobierany z DHCP*

Naciśnij  lub , aby aktywować/dezaktywować funkcję.

Naciśnij  lub klawisz „Zapisz”, aby zachować konfigurację.

### **Konfiguracja czasu i daty z poprzez interfejs webowy**

Wybierz: *Sieć* → *Zaawansowane* → *Serwer NTP*

Wpisz adres IP serwera NTP (domyślnie: tempus1.gum.gov.pl)

The screenshot shows the SLICAR web interface with the 'Ustawienia' (Settings) menu selected. The left sidebar has 'Podstawowy' (Basic) and 'Zaawansowane' (Advanced) tabs. The main content area is divided into three sections:

- LLDP:** 'Aktywny' (Active) is set to 'Wyłącz' (Off). 'Odstęp między pakietami' (Packet spacing) is set to 120 (range 1-3600s).
- Ustawienia QoS:** 'QoS warstwy 3' is 48. 'QoS warstwy 2' has '802.1Q/VLAN Tag' set to 0 and '802.1p priority value' set to 0. 'VLAN ID dla portu PC' is 0.
- Serwer NTP:** 'URI lub IP adres' is 'tempus1.gum.gov.pl'. 'Zezwól na ominięcie serwera NTP' (Allow NTP server bypass) has 'Nie' (No) selected.

On the right, there is a 'UWAGA' (WARNING) box with two sections:

- QoS:** 'Gdy pojemność sieci jest niewystarczająca, QoS może zapewnić pierwszeństwo dla użytkowników VoIP poprzez ustawienie wartości.' (When network capacity is insufficient, QoS can ensure priority for VoIP users by setting values.)
- Serwer NTP:** 'Serwer używany do synchronizacji czasu telefonu.' (Server used for phone time synchronization.)

### Zmiana strefy czasowej oraz formatu wyświetlania daty poprzez interfejs webowy

Wybierz: *Ustawienia* → *Preferencje* → *Strefa czasowa*

Dokonaj wyboru z listy. Naciśnij "Zapisz" aby zachować konfigurację.

The screenshot shows the SLICAR web interface with the 'Preferencje' (Preferences) menu selected. The left sidebar has 'Preferencje', 'Funkcje', 'Dźwięki', 'SMS', 'Akcje URL', and 'Układ klawiszy' tabs. The main content area shows the following settings:

- 'Wersja językowa WEB GUI' (Web GUI language version) is 'Polish'.
- 'Strefa czasowa' (Time zone) is '+1 Poland(Warsaw),Serbia(Belgrade)'.
- 'Czas pobierany z DHCP' (Time obtained from DHCP) has 'Nie' (No) selected.
- 'Czas letni' (Daylight saving time) has 'Nie' (No) selected.
- 'Format czasu' (Time format) has '24 godzinny' (24-hour) selected.
- 'Format wyświetlania daty' (Date display format) has 'Dzień-Miesiąc-Rok' (Day-Month-Year) selected.

On the right, there is a 'UWAGA' (WARNING) box with two sections:

- Strefa czasowa:** 'Wybierz swoją strefę czasową.' (Choose your time zone.)
- Obraz wygaszacza:** 'Dostępne formaty obrazów 'bmp' i 'jpg'.' (Available image formats 'bmp' and 'jpg'.)

### UWAGI:



Jeżeli telefon IP nie może uzyskać czasu i daty z serwera NTP za pomocą Simple Network Time Protocol (SNTP), należy skontaktować się z administratorem sieci w celu uzyskania niezbędnych informacji.

## 4.6. Wygaszacz ekranu

Istnieją dwa rodzaje wygaszacza ekranu: Wyłączone podświetlenie ekranu, czas wraz z logo.

### **Aktywacja wygaszacza ekranu na telefonie**

Naciśnij: *Menu* → *Ustawienia* → *Podstawowe ustawienia* → *Wygaszacz ekranu*

Naciśnij  ,  lub klawisz „Przełącz”, aby wybrać czas: 1 minuta lub 2/5/10/30 minut.

Wybierz rodzaj wygaszacza ekranu.

Naciśnij  lub klawisz „Zapisz”, aby zachować konfigurację.

### **Dezaktywacja wygaszacza ekranu na telefonie**

Naciśnij: *Menu* → *Ustawienia* → *Podstawowe ustawienia* → *Wygaszacz ekranu*

Naciśnij  ,  lub klawisz „Przełącz”, aby wyłączyć funkcję.

Naciśnij  lub klawisz „Zapisz”, aby zachować konfigurację.

### **Aktywacja wygaszacza ekranu poprzez interfejs webowy**

Wybierz: *Ustawienia* → *Preferencje*

Wybierz czas oczekiwania: 1 minuta lub 2/5/10/30 minut.

Wybierz rodzaj wygaszacza ekranu.

Naciśnij „Zapisz”, aby zachować konfigurację.

### **Dezaktywacja wygaszacza ekranu poprzez interfejs webowy**

WYBIERZ: *Ustawienia* → *Preferencje*

Dezaktywuj funkcję.



Naciśnij „Zapisz”, aby zachować konfigurację.

## 4.7. Dźwięk dzwonka

Istnieje możliwość wyboru 8 rodzajów dźwięku dzwonka oraz ustalenia jego głośności.

### **Zmiana dźwięku dzwonka na telefonie**

Naciśnij : *Menu* → *Ustawienia* → *Ustawienia podstawowe* → *Dzwonek*.

Naciśnij  lub  , aby dokonać wyboru.

Naciśnij  lub klawisz „Zapisz”, aby zachować konfigurację.



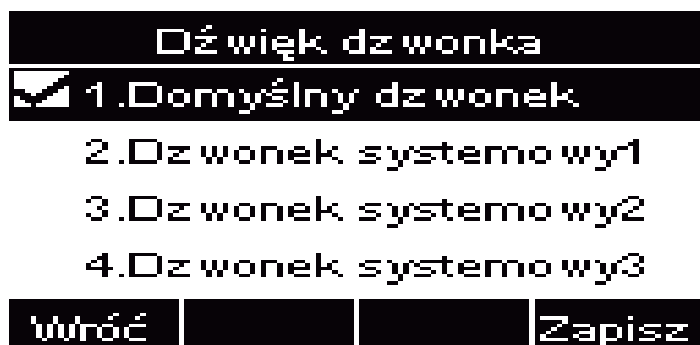

### Zmiana dźwięku dzwonka poprzez interfejs webowy

Wybierz: *Konto* → *Zaawansowane* → *Dźwięk dzwonka*

Dokonaj wyboru.

Naciśnij “Zapisz”, aby zachować konfigurację.

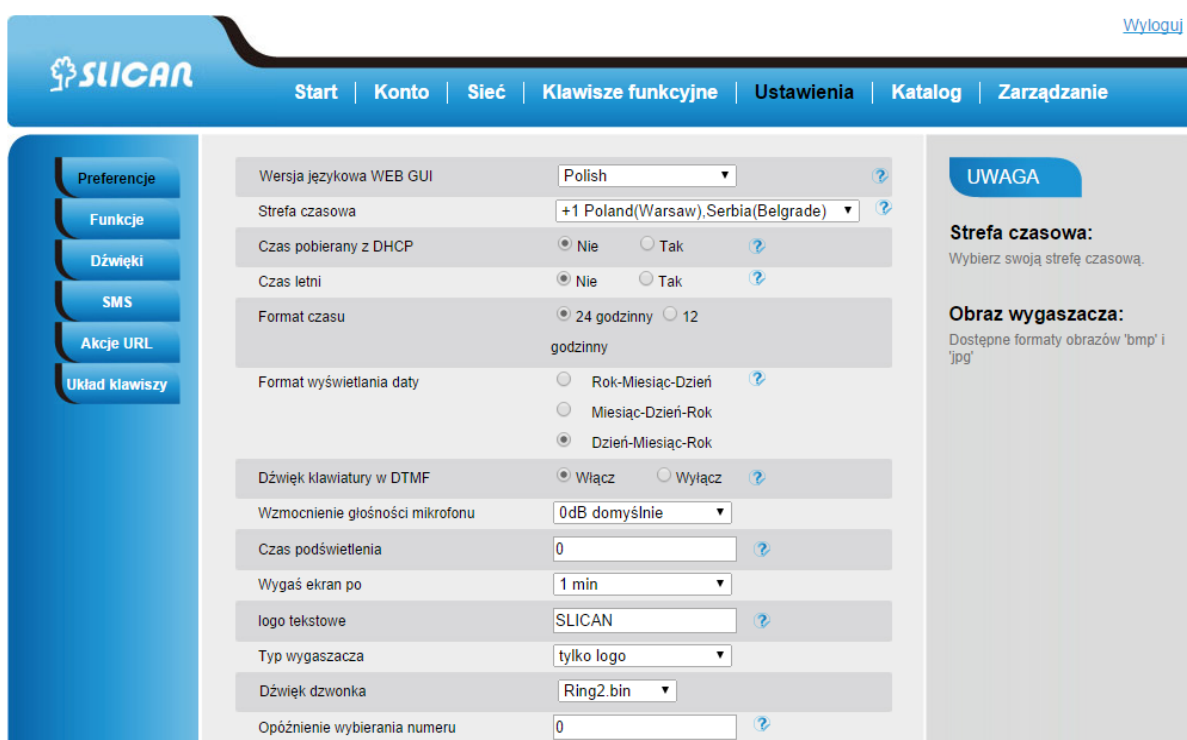



### Przypisywanie dźwięku dzwonka do kontaktów na telefonie

Funkcjonalność ta daje nam możliwość przypisania konkretnego dźwięku dzwonka połączeń przychodzących co do kontaktu. Naciśnij klawisz „Szczegóły”, aby rozpocząć edycję kontaktu.



Naciśnij  lub , aby wybrać rodzaj dzwonka.

Naciśnij  lub klawisz „Zapisz”, aby zachować konfigurację.

#### 4.8. Głośność dzwonka

Istnieje możliwość dostosowania głośności urządzenia przy użyciu klawiszy  oraz .

##### Dostosowywanie głośności dzwonka

Opcja 1: naciśnij  lub  w stanie bezczynności telefonu.

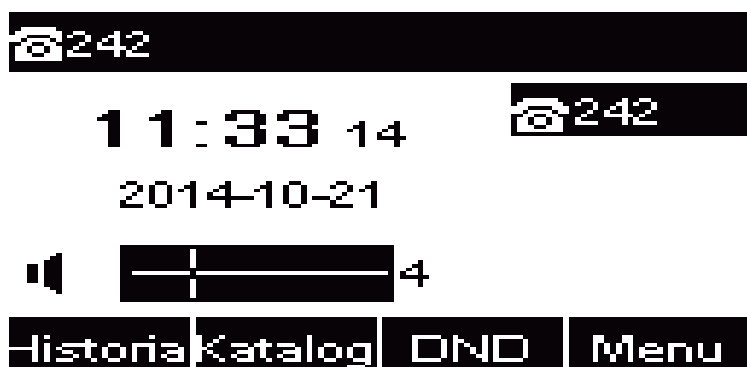

Opcja 2: naciśnij  lub  w trakcie dzwonka.

##### Dostosowywanie głośności słuchawki

Naciśnij  lub  w trakcie trwania połączenia w trybie słuchawkowym.

Naciśnij  lub  w trakcie trwania połączenia w trybie głośnomówiącym.

#### 4.9. Kontakty – zarządzanie listą kontaktów

Funkcjonalność katalog jest właściwie listą kontaktową. W katalogu można dodawać lub usuwać numery znajomych, partnerów biznesowych, itp. Istnieje również możliwość dodania numerów do czarnej listy.

##### **Ręczne dodawanie kontaktów z poziomu telefonu**

Naciśnij: *Menu* → *Katalog* → *Dodaj*





Dodaj kontakty	
1.Nazwa:	:
2.Numer:	:
3.Numer mobilny:	:
4.Inny numer:	:
Wróć	ZaB
Usuń	Zapisz

Wprowadź niezbędne informacje takie jak nazwa, numer telefonu, itp.

Naciśnij „Zapisz”, aby zapisać kontakt

#### **Dodawanie kontaktów ze historii połączeń**

Naciśnij: *Historia* → *Opcje* → *Dodaj do kontaktów*

Naciśnij  lub , aby dokonać wyboru. (Naciśnij  lub , aby przełączać się pomiędzy: wszystkie połączenia, połączenia wychodzące, połączenia przychodzące, nieodebrane oraz połączenia przekazane).

Wprowadź niezbędne informacje takie jak nazwa, numer telefonu, itp.

Naciśnij „Zapisz”, aby dodać kontakt.

#### **Dodawanie kontaktów interfejsie webowym**

Wybierz: *Katalog*.

Wprowadź niezbędne informacje takie jak nazwa, numer telefonu, itp.

Naciśnij: „Dodaj”, a następnie przycisk „Zapisz”.

The screenshot shows the SLICAR web interface. At the top, there is a navigation bar with the SLICAR logo and menu items: Start, Konto, Sieć, Klawisze funkcyjne, Ustawienia, Katalog, Zarządzanie. A 'Wyloguj' link is in the top right. On the left, a sidebar contains buttons for 'Katalog', 'Zdalna książka telefoniczna', 'Historia pol.', 'LDAP', 'BroadSoft', and 'Logi połączeń'. The main content area is titled 'Kontakt Czarna lista' and includes a table with columns: Index, Wyświetlanie nazwa, Numer służbowy, Numer komórkowy, Inny numer, Konto, and a dropdown menu set to 'Wszys'. Below the table are buttons for 'Zapisz', 'Usuń', and 'Wpisz na czarną listę'. To the right, there are instructions under 'UWAGA' for adding, deleting, and moving contacts to the blacklist. At the bottom, there are sections for 'Kontakt' (with input fields for name, phone numbers, account, ring, group, and photo) and 'Importuj lokalne kontakty' (with buttons for XML and CSV import/export). There is also an 'Export' section with instructions.

### ***Dodawanie do czarnej listy z historii***

Naciśnij : *Historia* → *Opcje* → *Czarna lista* lub *Menu* → *Historia* → *Opcje* → *Czarna lista*

Wprowadź niezbędne informacje takie jak nazwa, numer telefonu, itp.

Naciśnij „Zapisz” , aby zapisać kontakt.

Telefon daje także możliwość importu i eksportu pliku z listą kontaktów zarówno w formacie XML jak i CSV. W przypadku korzystania jednej z powyższych metod należy zwrócić uwagę na poprawne formatowanie plików. I tak dla pliku XML format jak poniżej:

```
<?xml version="1.0" encoding="UTF-8" ?>
<contactData>
  <group>
    <contact sDisplayName="Grzegorz" sOfficeNumber="1003"
sMobilNumber="601501401" sOtherNumber=""
sAccountIndex="255" sRing="Auto" group="Marketing"
photoDefault="" photoSelect="0" />
  </group>
</blacklist>
</blacklist>
<groupinfo>
<group name="Marketing" Ring="Auto" />
</groupinfo>
```

**Import/Eksport pliku XML z poziomu interfejsu webowego**

Wybierz: *Kontakty* → *Kontakty* wskaż plik do zaimportowania a następnie wciśnij *Importuj* lub *Eksportuj* z XML aby przesłać do telefonu listę kontaktów lub ją pobrać. Plik do otwarcia i edycji w dowolnym edytorze tekstu z możliwością zapisu do pliku .csv np. Excel lub Notepad++.

**Import/Eksport pliku CSV z poziomu interfejsu webowego**

Wybierz: *Kontakty* → *Kontakty* wskaż plik do zaimportowania a następnie wciśnij *Importuj* lub *Eksportuj* z CSV aby przesłać do telefonu listę kontaktów lub ją pobrać.

**ZDLANA KSIĄŻKA TELEFONICZNA**

Książkę kontaktów możemy pobrać także z dedykowanego serwera. Wystarczy podać ścieżkę dostępową (URL) i skonfigurować z poziomu interfejsu webowego w sekcji:

*Kontakty* → *Zdalna książka telefoniczna*. Następnie należy podać ścieżkę URL np.: <http://192.168.0.254/phonebook/Phonebook.xml> oraz podać nazwę książki.

**4.10. Historia połączeń**

Telefon zachowuje w pamięci historię połączeń z podziałem na:

- wszystkie połączenia
- nieodebrane,
- przychodzące
- wychodzące
- przekazane

Maksymalna pojemność historii połączeń wynosi 100. Przeglądając historię połączeń z poziomu telefonu mamy możliwość: zadzwonienia, dodania numeru do listy kontaktów, przeniesienia na czarną listę, usunięcia rekordu.

Dostęp do historii:

**Z poziomu telefonu**

Naciśnij: *Historia* → *Wszystkie połączenia/nieodebrane*.

Odpowiednia ikona w rekordzie wskazuje nam rodzaj połączenia: przychodzące, wychodzące etc. Dodatkowo pod klawiszem *Opcje* mamy dostęp do dodatkowych szczegółowych informacji na temat połączenia. Możemy także dodać do listy kontaktów, przenieść na czarną listę lub usunąć dany wpis w historii.

**Z poziomu interfejsu webowego**

Wybierz: *Kontakty* → *Historia połączeń* → *Wybierane numery/Nieodebrane/Odebrane*

Dodatkowo z poziomu przeglądarki mamy możliwość zadzwonienia na wybrany numer zapisany w historii przez kliknięcie na link z właściwym numerem.

## 5. Konfiguracja kont VoIP

Dla realizacji połączeń głosowych konieczne jest skonfigurowanie kont SIP. Po wszelkie dane do konfiguracji konta należy zwrócić się do administratora sieci lub operatora świadczącego usługi VoIP.

Aby poprawnie skonfigurować konto SIP należy:

- podać adres serwera SIP (główny)
- zapasowy serwer SIP (opcjonalnie)
- nazwę użytkownika (User ID)
- nazwę do rejestracji (Authenticate ID)
- hasło
- nazwa konta (nazwa na wyświetlaczu)

[Wyloguj](#)

**SICAR** | [Start](#) | [Konto](#) | [Sieć](#) | [Klawisze funkcyjne](#) | [Ustawienia](#) | [Katalog](#) | [Zarządzanie](#)

Podstawowy

Kodeki

Zaawansowane

Konto	Konto 1
Status konta	Unregistered
* Aktywne konto	<input type="radio"/> Nie <input checked="" type="radio"/> Tak
* Główny Serwer SIP	<input type="text" value="192.168.16.116"/> ?
Zapasy Serwer SIP	<input type="text"/> ?
Zapasy serwer SIP	<input type="text"/> ?
Preferuj główny Serwer SIP	<input checked="" type="radio"/> Nie <input type="radio"/> Tak ?
Outbound Proxy	<input type="text"/> ?
* SIP Transport	<input checked="" type="radio"/> UDP <input type="radio"/> TCP <input type="radio"/> TLS ?
Trasowanie NAT	<input type="radio"/> Nie <input checked="" type="radio"/> Wysyłaj wiadomość keep alive <input type="radio"/> STUN
* Nazwa użytkownika	<input type="text" value="342"/> ?
* Nazwa do rejestracji	<input type="text" value="342"/> ?
* Hasło do autoryzacji	<input type="password" value="*****"/> ?
Nazwa	<input type="text" value="342"/> ?
Tryb DNS	<input checked="" type="radio"/> A Record <input type="radio"/> SRV <input type="radio"/> NAPTR/SRV
Nazwa użytkownika jako numer	<input checked="" type="radio"/> Nie <input type="radio"/> Tak
Rejestracja SIP	<input type="radio"/> Nie <input checked="" type="radio"/> Tak
Wyrejestruj podczas restartu	<input checked="" type="radio"/> Nie <input type="radio"/> Tak
Wygaśnięcie rejestracji	<input type="text" value="15"/> ?
Rozmowy wychodzące bez rejestracji	<input type="radio"/> Nie <input checked="" type="radio"/> Tak
Lokalny port SIP	<input type="text" value="5060"/> ?
Lokalny port RTP	<input type="text" value="5004"/> ?

UWAGA

\* pole musi być wypełnione i wymaga restartu telefonu

**Podstawowy:**  
Podstawowe parametry ustawiane przez administratora.

**Kodeki:**  
Wybierz kodeki jakie chcesz używać.

**Zaawansowane:**  
Zaawansowane parametry dla administratora.

## 5.1. Konfiguracja podstawowa kont VoIP

Podstawowa konfiguracja konta VoIP wymaga znajomości danych do logowania tj: adresu serwera SIP, nazwy użytkownika usługi, hasła użytkownika usługi.

### **Z poziomu Menu LCD telefonu:**

Naciśnij: *Menu* → *Ustawienia* → *Zaawansowane* → *Konta*.

Uzupełniamy dane serwera SIP, nazwę użytkownika, hasło, nazwę do rejestracji.

### **Z poziomu interfejsu webowego:**

Wybierz: *Konto* → *Podstawowe*

Uzupełniamy dane serwera SIP, nazwę użytkownika, hasło, nazwę do rejestracji.



**UWAGA:**

Po dane do zalogowania konta SIP zwróć się do dostawcy usług VoIP.

## 5.2. Konfiguracja zaawansowana kont VoIP

Z poziomu interfejsu webowego możemy konfigurować zaawansowane ustawienia konta SIP:

- **Outband proxy:** adres serwera proxy o ile dostawca usług VoIP wymaga jego ustawienia.
- **Aktywne konto:** włączenie/wyłączenie rejestracji konta.
- **SIP Transport:** rodzaj protokołu transportowego - UDP(domyślnie), TCP, TLS.
- **Tryb DNS:** obsługa wyszukiwania serwera DNS.
- **Wygaśnięcie rejestracji:** czas ważności rejestracji do serwera SIP, jeżeli czas rejestracji telefonu jest różny od czasu wymaganego przez serwer zostanie on automatycznie zmieniony na czas zalecany przez serwer i zarejestruje się ponownie.
- **Rozmowy wychodzące bez rejestracji:** zezwolenie lub zabronienie wykonywania połączeń bez rejestracji na serwerze SIP.
- **Lokalny port SIP:** port używany w procesie sygnalizacji połączeń VoIP – domyślnie 5060.
- **Lokalny port RTP:** port używany do przesyłania ramek akustycznych – domyślnie 5004.
- **Kodeki:** ustawienia dotyczące kolejności używania kodeków kompresji sygnałów akustycznych negocjowanych w procesie sygnalizacji połączenia.
- **Tryb DTMF:** określa sposób wysyłania sygnalizacji DTMF
  - DTMF w paśmie
  - DTMF SIP INFO
  - DTMF RFC 2833
- **Typ SRTP:** aktywacja/dezaktywacja szyfrowania ramek głosowych RTP.

- **VAD(Voice Activity Detection):** funkcja wykrywania ciszy podczas połączenia.
- **Dźwięk dzwonka dla konta:** przypisanie jednego z 8 dzwonek dla konta.
- **Czas dzwonienia:** ustawienia czasu dzwonienia telefonu dla połączeń przychodzących.
- **Użyj # jako klawisz wybierania:** użycie klawisza # jako znaku końca wybierania.
- **Wiadomość Subscribe dla MWI:** ustawienia wysyłania wiadomości MWI informującej o nowej wiadomości głosowej.
- **Połączenia anonimowe:** zastrzeżenie numeru CLIP dla połączeń wychodzących.
- **Odrzucanie połączeń anonimowych:** włączenie funkcji blokowania połączeń anonimowych.
- **Automatyczna odpowiedź:** zezwala na automatyczną odpowiedź dla połączeń przychodzących.
- **Zwrotny kod odrzucenia:** definiuje kod odrzucenia połączenia w procesie sygnalizacji SIP.
- **Kod bezpośredniego przechwytywania połączeń:** kod usługi przechwytywania połączeń definiowany przez administratora serwera SIP.
- **Kod grupowego przechwytywania połączeń:** kod usługi przechwytywania połączeń w grupie definiowany przez administratora serwera SIP.

**UWAGA:**

**Powyższe dane konfiguracyjne zależą szczególnych ustawień serwera VoIP. Ich parametry ustala operator usługi lub administrator sieci**

### 5.3. Kodeki

Ustawienia dotyczące kolejności preferowanych używania kodeków kompresji sygnałów akustycznych negocjowanych w procesie sygnalizacji połączenia.

Telefon wspiera następujące kodeki:

- G.711a(PCMA)
- G.711u(PCMU)

- G.729A/B
- G.726
- G.723
- G.722
- GSM
- iLBC

Dodatkowe parametry dotyczą szybkości kodowania oraz czasu trwania ramki akustycznej.

## 6. Podstawowe funkcje rozmów

Pop poprawnym zalogowaniu konta SIP telefon jest gotowy wykonywania i przyjmowania połączeń.

### 6.1. Wykonywanie połączenia

Istnieją trzy sposoby na wykonywanie połączeń: słuchawka, zestaw słuchawkowy, głośnik telefonu.

#### Przez słuchawkę

Podnieś słuchawkę, wciśnij przycisk linii, a następnie wprowadź numer.

Naciśnij  lub klawisz „Wyślij”, aby wykonać połączenie.

#### Przez zestaw słuchawkowy

Naciśnij  (dioda koloru zielonego).

Wprowadź numer.

Naciśnij  lub klawisz „Wyślij”, aby wykonać połączenie.

#### Przez głośnik telefonu



Naciśnij  lub przycisk linii. Usłyszysz sygnał wybierania.

Wprowadź numer.

Naciśnij  lub klawisz „Wyślij”, aby wykonać połączenie.

#### Z historii lub katalogu

Naciśnij klawisz Historia (w trakcie bezczynności telefonu) lub *Menu* → *Historia/Katalog*.

Naciśnij  lub , aby dokonać wyboru.

Naciśnij  lub klawisz „Wyślij”, aby wykonać połączenie.

#### **UWAGA:**

**Przycisk  domyślnie służy do kończenia wybierania numeru. Można skonfigurować przycisk \* lub inny, aby pełnił tą funkcję. Więcej informacji w rozdziale „Klawisz wysyłania”.**

**Podczas rozmowy istnieje możliwość przełączania się pomiędzy głośnikiem, zestawem słuchawkowym a słuchawką.**

## 6.2. Kończenie rozmowy

Istnieją trzy sposoby na zakończenie rozmowy:

### Przez słuchawkę

Naciśnij przycisk „Anuluj” lub odłóż słuchawkę.

### Przez zestaw słuchawkowy

Naciśnij przycisk „Anuluj” lub przycisk słuchawek .

### Przy rozmowie przez głośnik telefonu

Naciśnij przycisk „Anuluj” lub .

### **UWAGA:**

**Kończenie połączenia konferencyjnego następuje w taki sam sposób jak zwykłego połączenia.**

## 6.3. Odbieranie połączeń

Istnieją trzy metody odbierania połączenia w trakcie dzwonienia telefonu:

### Przez słuchawkę

Podnieś słuchawkę.

### Przez zestaw słuchawkowy

Naciśnij , aby odebrać.

### Przez głośnik telefonu

Opcja 1: Wciśnij .

Opcja 2: Wciśnij przycisk „Odbierz”.

Opcja 3: Naciśnij przycisk linii (migający na czerwono).

Naciśnięcie klawisza „Odrzuć” lub  spowoduje odrzucenie aktualnego przychodzącego połączenia.

Klawisz „Przełącz” przekazuje połączenie do innego numeru.

Wciśnięcie klawisza „Wycisz” wycisza dzwonek połączenia przychodzącego.

## 6.4. Automatyczna odpowiedź (Auto answer)

Aktywacja funkcji **Auto Answer** spowoduje automatyczne odbieranie wszystkich połączeń przychodzących.

### **Aktywacja funkcji Auto Answer z interfejsu webowego**

Wybierz: *Konto* → *Zaawansowane* → *Automatyczna odpowiedź*

Wybierz „Tak” w opcji Automatyczna odpowiedź.

Naciśnij „Zapisz”, aby zachować konfigurację.

## 6.5. Zawieszenie połączenia

Podczas prowadzenia rozmowy możemy ją zawiesić wciskając przycisk „Zawieś”.

Zawieszenie połączenia następuje w trzech trybach:

### Przez słuchawkę

Naciśnij przycisk: „Zawieś”, aby zawiesić aktualne połączenie.



Wciśnij: „Wznów”, aby przywrócić wcześniej zawieszony połączenie.

### Przez zestaw słuchawkowy

Naciśnij przycisk „Zawieś”, aby zawiesić aktualne połączenie.

Wciśnij „Przywróć”, aby przywrócić wcześniej zawieszony połączenie.

### Przy głośniku telefonu

Analogicznie jak powyższe.

## 6.6. Przekazywanie połączenia

Telefon wspiera przekazywanie połączeń. Usługa może być wykonana w następujących trybach

### Przekazywanie bez awizowania(powiadomienia)

Naciśnij klawisz „Transfer” w trakcie rozmowy. Połączenie zostanie zawieszony.

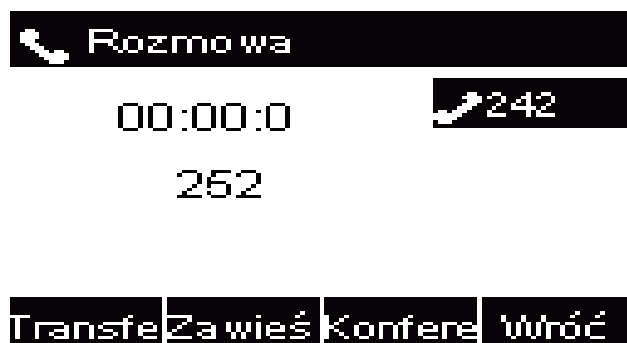

Wprowadź docelowy numer telefonu.

Naciśnij klawisz „Transfer” ponownie, aby przekazać połączenie.

#### **Przekazywanie awizowane(z powiadomieniem)**

Aby skorzystać z tej funkcji należy:

Naciśnij klawisz „Transfer” w trakcie rozmowy. Połączenie zostanie zawieszono.

Wprowadź docelowy numer telefonu oraz naciśnij przycisk „Wyślij” lub .

Rozpocznij drugą rozmowę z numerem docelowym. Naciśnięcie klawisza „Transfer” przekaże zawieszoną rozmowę do docelowego rozmówcy.

#### **Przekazywanie za pomocą przycisku BLF**

W trakcie rozmowy naciśnij klawisz „Transfer”. Połączenie zostanie zawieszono.

Naciśnij klawisz „BLF”, a następnie zrealizuj dowolny typ przekazywania.

Konfiguracja klawiszy BLF jest opisana w innym rozdziale.

Aby zrealizować przekazywanie połączeń z BLF należy w interfejsie webowym skonfigurować przekazywanie połączeń:

Wybierz: *Ustawienia -> Funkcje ->Przełącz za pomocą klawisza DSS(ustaw tryb przekazywania)*

## 6.7. Konferencje telefoniczne

Telefon VPS wspiera konferencje telefoniczne z maksymalnie 2-ma rozmówcami.

### **Zestawianie konferencji**

Przyjmujemy, że rozmówca **A** oraz **B** prowadzą rozmowę i **A** chce dodać rozmówców **C**, **D** oraz **E** do konferencji. Poniżej scenariusz zestawienia konferencji w trakcie rozmowy pomiędzy A i B:

1. **A** naciska drugi przycisk linii. Rozmowa z B zostaje zawieszona.
2. **A** wprowadza numer C i naciska przycisk „Wyślij” .
3. **C** odbiera połączenie.
4. **A** wciska przycisk konferencji i teraz A, B oraz C prowadzą konferencję (jest to konferencja trójstronna).



**UWAGA:**

Jeżeli C nie odbierze telefonu, A może powrócić do rozmowy z B.

Kiedy A zakończy połączenie konferencja zostanie zakończona. W przypadku, kiedy inny rozmówca odłoży słuchawkę rozmowa jest dalej kontynuowana z pozostałymi.

Funkcja konferencji nie jest możliwa na wszystkich serwerach. Po więcej informacji zgłoś się do administratora systemu.



## 6.8. Przekierowanie połączeń (funkcja FWD)

Ten telefon wspiera statyczne przekazywanie (bezwzględne, na zajętość, na brak odpowiedzi) oraz Przekazywanie dynamiczne.

### **Przekierowanie bezwarunkowe połączeń z telefonu**

Dzięki tej funkcji wszystkie połączenia przechodzące zostaną natychmiastowo przekazane na skonfigurowany numer.

Naciśnij : *Menu* → *Opcje* → *Przekazywanie połączeń* → *Bezwarunkowe*

Naciśnij  lub , aby dokonać wyboru.

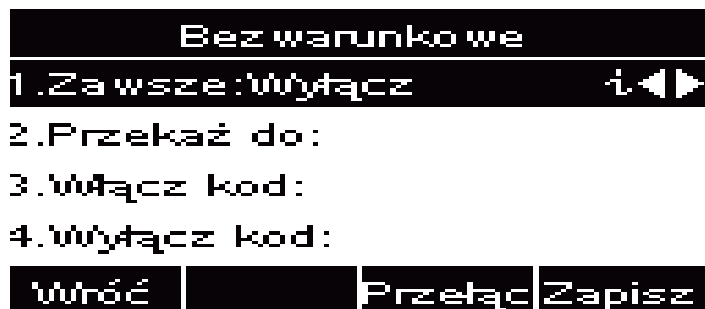



Wprowadź numer docelowy .

Naciśnij  lub klawisz „Zapisz”, aby zachować konfigurację.

#### **Przekierowanie połączeń przy zajętości z telefonu**

Dzięki tej funkcji wszystkie połączenia przechodzące w trakcie zajętości zostaną natychmiastowo przekazane na skonfigurowany numer.

Naciśnij: *Menu* → *Opcje* → *Przekazywanie połączeń* → *Przy zajętości*

Naciśnij  lub , aby dokonać wyboru.



Wprowadź numer docelowy.

Naciśnij  lub klawisz „Zapisz”, aby zachować konfigurację.

#### **Przekierowanie połączeń przy braku odpowiedzi z telefonu**

Dzięki tej funkcji wszystkie połączenia przechodzące zostaną natychmiastowo przekazane na skonfigurowany numer w przypadku gdy nie zostaną odebrane przez określony czas.

Naciśnij: *Menu* → *Opcje* → *Przekazywanie połączeń* → *Gdy nie odpowiada*

Naciśnij  lub , aby dokonać wyboru.

Wprowadź numer docelowy oraz określ czas do przekierowania.

Naciśnij  lub klawisz „Zapisz”, aby zachować konfigurację.

Kiedy funkcja przekazywania jest włączona, to ikona przekazywania wyświetla jest na wyświetlaczu urządzenia.

#### **Konfiguracja przekierowania połączeń z poziomu interfejsu webowego**

Powyższe funkcjonalności można także skonfigurować z poziomu przeglądarki

Wybierz: *Ustawienia* → *Funkcje* → *Przekieruj*

Aktywuj : *Zawsze/Zajęty/Brak odpowiedzi*.

Wypełnij numer docelowy.

Naciśnij “Zapisz”, aby zapisać konfigurację.

### **Przekazywanie połączenia przychodzącego w trakcie dzwonienia**

W trakcie dzwonienia naciśnij przycisk programowy „Przekaż”.

Wprowadź numer docelowy.

Naciśnij  lub przycisk „Wyślij”, aby przekazać połączenie.

### **6.9. Przywołanie numeru (REDIAL)**

Ta funkcja pozwala na wybranie ostatnio wybranego numeru.

#### **Konfigurowanie przywołania numeru na telefonie**

Naciśnij: *Menu* → *Opcje* → *Klawisze funkcyjne* → *Przyciski liniowe* → *Przycisk linii 1* (przykład)

Wybierz przycisk linii lub zdefiniowany.

Naciśnij ,  aby przypisać “Wybierz ponownie”.

Naciśnij  lub klawisz „Zapisz”, aby zachować konfigurację.

#### **Konfigurowanie przywołania numeru w interfejsie webowym**

Wybierz: *Klawisze funkcyjne* → *Klawisze liniowe* → *Klawisz liniowy 1* (przykład)

Wybierz pożądany przycisk linii lub zdefiniowany, a następnie w polu określającym jego typ wybierz “Wybierz ponownie”.

Naciśnij „Zapisz”, aby zachować konfigurację.



## 6.10. Połączenia anonimowe

Połączenie anonimowe jest to takie połączenie, w którym ukrywamy własny numer na telefonie rozmówcy.

### Konfiguracja połączenia anonimowego

Naciśnij: *Menu* → *Opcje* → *Wywołanie anonimowe* → *ID Konta*

Naciśnij  ,  aby zmienić ID konta.

Naciśnij  ,  lub przycisk „Info”, aby aktywować połączenie anonimowe (Włącz/Wyłącz)

Naciśnij  lub klawisz „Zapisz”, aby zachować konfigurację.

### Odrzucanie połączeń anonimowych

Aby zablokować przychodzące połączenia anonimowe (bez prezentacji), należy skorzystać z funkcji odrzucania połączeń Anonimowych.

Naciśnij: *Menu* → *Opcje* → *Wywołanie anonimowe* → *ID Konta*

Naciśnij:  ,  lub przycisk „Info”, aby zmienić ID konta.

Naciśnij:  ,  lub przycisk „Info”, aby wybrać opcję Odrzuć (Włącz/Wyłącz).

Naciśnij  lub klawisz „Zapisz”, aby zachować konfigurację.

## 6.11. Wyciszanie mikrofonu

Użycie wyciszenia spowoduje wyciszenie głosu dla innych rozmówców, przy możliwości słyszenia ich rozmów. Wyciszenie tyczy się wszystkich typów nagłośnienia (słuchawka, zestaw słuchawkowy, głośnik).

Wciśnij klawisz wyciszenia  zapali się on kolorem zielonym natomiast na wyświetlaczu pojawi się ikona wyciszenia.

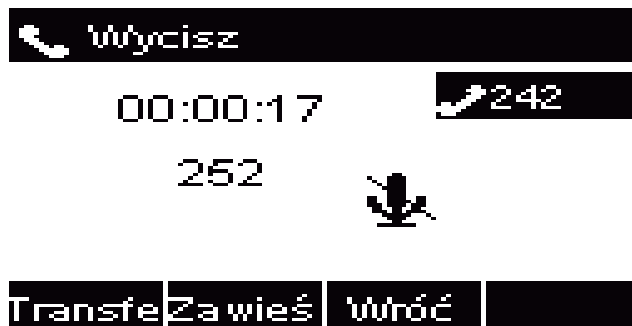

Aby wyłączyć wyciszenie, należy wcisnąć przycisk  ponownie.

## 6.12. DND (nie przeszkadzać)

Włączenie tej funkcji spowoduje automatyczne odrzucanie każdego połączenia przychodzącego. Jest ona sygnalizowana ikoną DND na wyświetlaczu urządzenia.

### **Konfiguracja z poziomu telefonu**

#### **Aktywacja DND**

Należy nacisnąć przycisk DND w trakcie bezczynności telefonu.

#### **Dezaktywacja DND**

Należy nacisnąć przycisk DND ponownie w trakcie bezczynności telefonu. Ikona DND na wyświetlaczu znika.

## 6.13. Klawisz końca wybierania

Aby przyspieszyć proces wybierania numeru można przypisać klawisz końca wybierania (domyślnie #)

### **Konfiguracja klawisza wysyłania z poziomu telefonu**

Naciśnij : *Menu* → *Opcje* → *Znak końca wybierania*

Naciśnij ,  lub przycisk „Info/Przełącz”, aby wybrać i aktywować.

Naciśnij  lub klawisz „Zapisz”, aby zachować konfigurację.

## 6.14. Opóźnienie wybierania numeru

Telefony SIP zwyczajowo zaczynają wybierać numer po wciśnięciu klawisza „Wyślij” lub znak końca wybierania numeru #. Możemy jednak wymusić na telefonie wybieranie numeru po upływie określonego czasu.

W interfejsie webowym wybierz: *Ustawienia* → *Preferencje* → *Opóźnienie wybierania numeru*

Wypełnij czas oczekiwania, po którym numer zostanie wybrany, np. 5 (sekund). (0 oznacza nigdy i wtedy numer zostanie wysłany dopiero po wciśnięciu klawisza wysłania).

Naciśnij „Zapisz”, aby zachować konfigurację.

Wersja językowa WEB GUI	Polish	?
Strefa czasowa	+1 Poland(Warsaw),Serbia(Belgrade)	?
Czas pobierany z DHCP	<input checked="" type="radio"/> Nie <input type="radio"/> Tak	?
Czas letni	<input checked="" type="radio"/> Nie <input type="radio"/> Tak	?
Format czasu	<input checked="" type="radio"/> 24 godzinny <input type="radio"/> 12 godzinny	
Format wyświetlania daty	<input type="radio"/> Rok-Miesiąc-Dzień <input type="radio"/> Miesiąc-Dzień-Rok <input checked="" type="radio"/> Dzień-Miesiąc-Rok	?
Dźwięk klawiatury w DTMF	<input checked="" type="radio"/> Włącz <input type="radio"/> Wyłącz	?
Wzmocnienie głośności mikrofonu	0dB domyślnie	
Czas podświetlenia	0	?
Wygaś ekran po	1 min	
logo tekstowe	SLICAR	?
Typ wygaszacza	tylko logo	
Dźwięk dzwonka	Ring2.bin	
Opóźnienie wybierania numeru	0	?

**UWAGA**

**Strefa czasowa:**  
Wybierz swoją strefę czasową.

**Obraz wygaszacza:**  
Dostępne formaty obrazów 'bmp' i 'jpg'

W sekundach, domyślnie 0 nie wygaszaj

## 6.15. Gorąca linia

Funkcja gorącej linii daje nam możliwość bezpośredniego wybierania numeru zaraz po podniesieniu słuchawki telefonu zaprogramowanego numeru, z którym chcemy się połączyć. Wybieranie można także opóźnić definiując czas do wybrania w sekundach.

### **Konfiguracja gorącej linii z poziomu telefonu**

Naciśnij: *Menu* → *Opcje* → *Gorąca linia*

Wprowadź numer i czas opóźnienia.

Naciśnij „Zapisz”, aby zachować konfigurację.

### **Konfiguracja gorącej linii poprzez interfejs webowy**

Wybierz: *Ustawienia* → *Funkcje* → *Gorąca linia*.

Wprowadź numer o raz czas opóźnienia.

Naciśnij „Zapisz”, aby zachować konfigurację.

Usunięcie numeru gorącej linii spowoduje dezaktywację usługi.

## 7. Funkcje klawiszy

### 7.1. Linie

Do klawiszy linii można dowolnie przypisywać konta linii SIP.

#### **Konfiguracja kont linii z poziomu interfejsu webowego**

Wybierz: *Klawisze funkcyjne* → *Klawisze liniowe* → *Klawisz linii*

Wybierz numer konta.

Naciśnij „Zapisz”, aby zachować konfigurację.

Wyrologuj

SICAR

Start | Konto | Sieć | **Klawisze funkcyjne** | Ustawienia | Kontakty | Zarządzanie

Tryb stoncowania Wyłącz

Linia	Typ	Wartość	Opis	Konto	Kod przechwytywania
Klawisz 1	Linia			Konto 1	
Klawisz 2	Linia			Konto 2	
Klawisz 3	N/A			Auto	
Klawisz 4	N/A			Konto 1	

Zapisz Restart

UWAGA

Copyright © 2005-2015 All Rights Reserved

## 7.2. Wiadomość głosowa

Telefon wspiera sygnalizację wiadomości głosowych i w przypadku otrzymania takiej wiadomości informacja o nowych wiadomościach zostanie zasygnalizowana na wyświetlaczu aparatu. Można także zalogować się do poczty wybierając klawisz  na telefonie.

### **Konfiguracja wiadomości głosowej w telefonie**

Naciśnij: *Menu* → *Wiadomości* → *Poczta głosowa* → *Ustaw wiadomość głosową*

Wybierz konto do obsługi wiadomości oraz ustaw numer poczty głosowej.

Naciśnij „Zapisz”, aby zachować konfigurację.

### **UWAGA:**

**Ta funkcja nie jest dostępna na wszystkich serwerach. Po więcej informacji zgłoś się do administratora systemu.**

### **Konfiguracja wiadomości głosowej z poziomu interfejsu webowego**

W ustawieniach konfiguracji klawiszy linii możemy przypisać jeden z nich jako klawisz poczty głosowej.

Wybierz: *Klawisze funkcyjne* → *Klawisze liniowe* → *Klawisz linii* → *Poczta głosowa*

Wpisz numer poczty głosowej (pole wartość) oraz opis. Wskaż konto i następnie „Zapisz”.

## 7.3. Intercom

Dzięki funkcji Intercomu, można szybko uzyskać połączenie do skonfigurowanego rozmówcy lub grupy rozmówców.



### **Konfiguracja Intercomu na telefonie**

Naciśnij: *Menu* → *Opcje* → *Klawisze funkcyjne* → *Przyciski liniowe* → *Przycisk linii*.

Naciśnij  ,  lub przycisk „Info”, aby wybrać funkcję Intercomu.

Wprowadź numer docelowy.

Naciśnij „Zapisz”, aby zachować konfigurację.

Wybrana linia lub przycisk zdefiniowany będą działać jako funkcja Intercomu.

### **Konfiguracja Intercomu poprzez interfejs webowy**

W interfejsie webowym wybierz: *Klawisze funkcyjne* → *Klawisze liniowe*.

Wybierz klawisz pamięci oraz zmień jego typ na Intercom.

Wprowadź numer docelowy w polu numeru.

Wybierz identyfikator konta przez które ma być realizowane usługa.

Naciśnij “Zapisz”, aby zachować konfigurację.

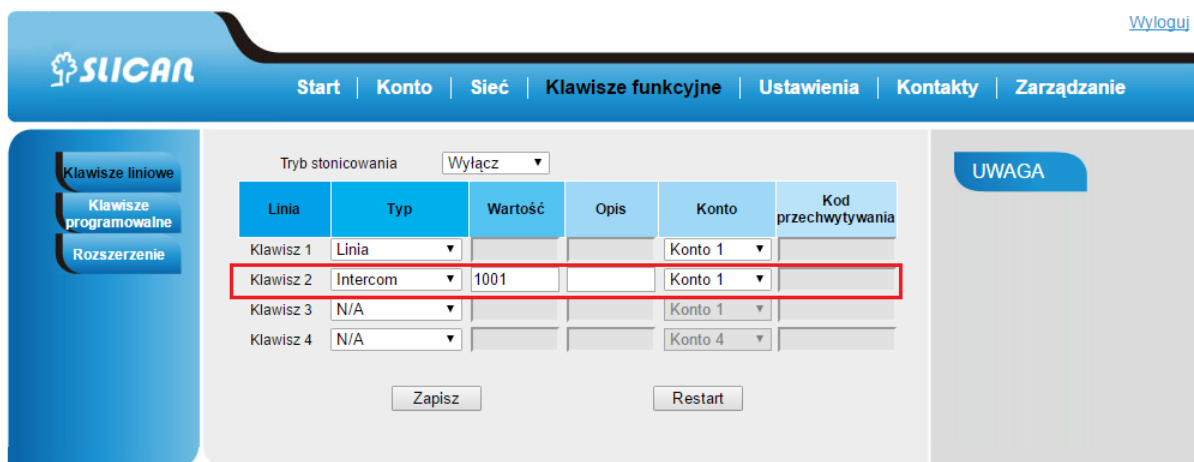

Wyloguj

Start | Konto | Sieć | **Klawisze funkcyjne** | Ustawienia | Kontakty | Zarządzanie

Klawisze liniowe  
Klawisze programowalne  
Rozszerzenie

Tryb stonowania: Wyłącz

Linia	Typ	Wartość	Opis	Konto	Kod przechwytywania
Klawisz 1	Linia			Konto 1	
Klawisz 2	Intercom	1001		Konto 1	
Klawisz 3	N/A			Konto 1	
Klawisz 4	N/A			Konto 4	

Zapisz      Restart

UWAGA



Copyright © 2005-2016 All Rights Reserved

## 7.4. Szybkie wybieranie

Dzięki tej funkcji można wykonać połączenie na określony numer poprzez wciśnięcie zdefiniowanego przycisku.

### **Konfiguracja szybkiego wybierania na telefonie**

Naciśnij: *Menu* → *Opcje* → *Klawisze funkcyjne* → *Przyciski liniowe* → *Przycisk linii*.

Naciśnij  ,  lub przycisk „Info”, aby wybrać funkcję szybkiego wybierania.

Wprowadź numer docelowy.

Naciśnij „Zapisz”, aby zachować konfigurację.

Wybrana linia lub klawisz pamięci będą działać jako przycisk szybkiego wybierania.

**Konfiguracja szybkiego wybierania poprzez interfejs webowy**

W interfejsie webowym wybierz: *Klawisze funkcyjne* → *Klawisze liniowe*.

Wprowadź numer docelowy w polu numeru.

Wybierz identyfikator konta.

Wybierz: „Zapisz”, aby zachować konfigurację.

**7.5. Bezpośrednie przechwytywanie połączeń**

Dzięki tej funkcji można przechwycić połączenie przychodzące na zdefiniowaną linię.

**Konfiguracja bezpośredniego odbierania na telefonie**

Naciśnij: *Menu* → *Opcje* → *Klawisze funkcyjne* → *Przyciski liniowe* → *Przycisk linii*.

Naciśnij  ,  lub przycisk „Info”, aby wybrać “Przechwycić”.

Wprowadź wartość: numer przechwytywany.

Naciśnij „Zapisz”, aby zachować konfigurację.

Wybrana linia lub przycisk zdefiniowany będą działać jako przycisk bezpośredniego odbierania.

**Konfiguracja bezpośredniego odbierania poprzez interfejs webowy**

W interfejsie webowym wybierz: *Klawisze funkcyjne* → *Klawisze liniowe*.

Wybierz linię lub przycisk zdefiniowany oraz zmień jego typ na “Przechwycić”.

Wprowadź numer przechwytywany w polu wartość.

Wprowadź kod odebrania oraz numer docelowy w polu.

Wybierz identyfikator konta.



Wybierz: „Zapisz”, aby zachować konfigurację.

**7.6. Przechwytywanie połączeń z grupy**

Dzięki tej funkcji można odbierać połączenia przychodzące na wybraną grupę.

**Konfiguracja odbierania połączeń na grupę w telefonie**

Naciśnij: *Menu* → *Opcje* → *Klawisze funkcyjne* → *Przyciski liniowe* → *Przycisk linii*.

Naciśnij  ,  lub przycisk „Info”, aby wybrać funkcję „Grupa”.

Wprowadź numer docelowy grupy.

Naciśnij „Zapisz”, aby zachować konfigurację.

**Konfiguracja odbierania grupy poprzez interfejs webowy**

W interfejsie webowym wybierz: *Klawisze funkcyjne* → *Klawisze liniowe*.

Wybierz linię lub przycisk zdefiniowany oraz zmień jego typ na „Grupa przechwytywania”.

Wprowadź numer docelowy grupy w polu wartość.

Wybierz: „Zapisz”, aby zachować konfigurację.

### 7.7. BLF(Busy Lamp Field)

Możesz używać funkcji BLF (Busy Lamp Field), aby monitorować stan zdefiniowanego numeru (zajęty czy wolny). Kiedy monitorowana linia jest bezczynna, dioda świeci się stałym zielonym światłem.

Kiedy monitorowana linia dzwoni, dioda mruga kolorem czerwonym. Wciśnięcie jej klawisza spowoduje odebranie rozmowy przychodzącej. Jeżeli monitorowana linia jest w trakcie rozmowy lub dzwoni, to dioda świeci stałym czerwonym światłem. Opcjonalnie funkcja ta daje nam możliwość przechwytywanie połączeń na monitorowanym numerze za pomocą kodu przechwytywania.

#### **Konfiguracja BLF na telefonie**

Naciśnij : *Menu* → *Opcje* → *Klawisze funkcyjne* → *Przyciski liniowe* → *Przycisk linii*.

Naciśnij  ,  lub przycisk „Info”, aby wybrać funkcję „BLF”.

Wprowadź numer docelowy jaki będzie obserwowany.

Naciśnij  ,  lub przycisk „Info”, aby wybrać numer konta SIP.

Wprowadź kod przechwytywania (opcja zależna od administratora systemu).

Naciśnij „Zapisz”, aby zachować konfigurację.

#### **Konfiguracja BLF poprzez interfejs webowy**

W interfejsie webowym wybierz: *Klawisze funkcyjne* → *Klawisze pamięci* → *Klawisze liniowe*.

Wybierz linię lub przycisk zdefiniowany oraz zmień jego typ na „BLF”.

Wprowadź numer docelowy obiektu do obserwacji w polu wartość.

Wybierz numer konta SIP.

Wprowadź kod przechwytywania(opcja).

Wybierz: „Zapisz”, aby zachować konfigurację i zrestartuj telefon.

## 7.8. Linia współdzielona

Ta funkcja pozwala abonentom na dzielenie się liniami(kontami) SIP. Ponadto umożliwia monitorowanie aktywności na współdzielonej linii.

### **Konfiguracja linii współdzielonej na telefonie**

Naciśnij : *Menu* → *Opcje* → *Klawisze funkcyjne* → *Przyciski liniowe* → *Przycisk linii*.

Naciśnij  ,  lub przycisk „Info”, aby wybrać funkcję „Współdzielona linia”.

Wprowadź wartość identyfikator konta.

Naciśnij „Zapisz”, aby zachować konfigurację.

### **Konfiguracja linii współdzielonej poprzez interfejs webowy**

W interfejsie webowym wybierz: *Klawisze funkcyjne* → *Klawisze pamięci* → *Klawisze liniowe*.

Wybierz linię lub przycisk zdefiniowany oraz zmień jego typ na „Współdzielona linia”.

Wybierz identyfikator konta.

Wprowadź opis – pole wartość.

Wybierz: „Zapisz”, aby zachować konfigurację i zrestartuj telefon.

### **UWAGA:**

**Ta funkcja nie jest dostępna na wszystkich serwerach. Po więcej informacji zgłoś się do administratora systemu.**

## 7.9. Parkowanie połączeń

Dzięki tej funkcji można zawiesić daną rozmowę i kontynuować ją na innym telefonie lub odebrać drugie połączenie przychodzące. Parkowanie połączeń możliwe jest przez wciśnięcie klawisza menu  „Zawieś” lub wciśnięcie klawisza

### **Konfiguracja parkowania połączeń na telefonie**

Naciśnij : *Menu* → *Opcje* → *Klawisze funkcyjne* → *Przyciski liniowe* → *Przycisk linii*.

Wybierz linię lub przycisk zdefiniowany oraz zmień jego typ na „Parkuj”.

Wprowadź numer – pole wartość.

Wybierz identyfikator konta SIP.

Naciśnij „Zapisz”, aby zachować konfigurację i zrestartuj telefon.

**Konfiguracja parkowania połączeń poprzez interfejs webowy**

W interfejsie webowym wybierz: *Klawisze funkcyjne* → *Klawisze pamięci* → *Klawisze liniowe*.

Wybierz linię lub przycisk zdefiniowany oraz zmień jego typ na Parkuj.

Wybierz : „Zapisz” , aby zachować konfigurację.

**7.10. Paging**

Dzięki tej funkcji można wykonać połączenie bezpośrednio na telefon.

**Konfiguracja pagingu na telefonie**

Naciśnij: *Menu* → *Opcje* → *Klawisze funkcyjne* → *Przyciski liniowe* → *Przycisk linii*.

Wybierz linię lub przycisk zdefiniowany oraz zmień jego typ na „Parkuj”.

Wprowadź numer – pole wartość.

Wybierz identyfikator konta.

Naciśnij: „Zapisz”, aby zachować konfigurację i zrestartuj telefon.

**Konfiguracja stronicowania poprzez interfejs webowy**

W interfejsie webowym wybierz: *Klawisze funkcyjne* → *Klawisze pamięci* → *Klawisze liniowe*.

Wybierz linię lub przycisk zdefiniowany oraz zmień jego typ na Paging.

Wybierz : „Zapisz” , aby zachować konfigurację.

**7.11. DTMF**

Funkcjonalność ta pozwala na wysłanie bezpośrednio w linii sygnalizacji DTMF podczas trwającego połączenia. Aby wysłać sygnalizację DTMF bezpośrednio z klawiatury należy włączyć tę funkcję z poziomu interfejsu webowego:

The screenshot shows the SLICAR web interface. At the top, there is a navigation bar with the SLICAR logo and menu items: Start, Konto, Sieć, **Klawisze funkcyjne**, Ustawienia, Kontakty, and Zarządzanie. On the left, there is a sidebar with menu items: Preferencje, Funkcje, Ustawienia BLF, Data i Czas, **Dźwięki**, SMS, Akcje URL, Układ klawiszy, and TR069. The main content area shows various settings. The 'Dźwięk klawiatury w DTMF' setting is highlighted with a red box and is currently set to 'Włącz'. Other settings include 'Wersja językowa WEB GUI' (Polish), 'Handfree AGC' (Włącz), and several volume settings for the microphone and handset. A 'UWAGA' (Warning) box on the right indicates that the 'Obraz wygaszacza' (Idle screen image) supports 'bmp' and 'jpg' formats.

### **Konfiguracja funkcji DTMF na telefonie**

Naciśnij: *Menu* → *Opcje* → *Klawisze funkcyjne* → *Przyciski liniowe* → *Przycisk linii*.

Wybierz linię lub przycisk zdefiniowany oraz zmień jego typ na „DTMF”.

Wprowadź numer – pole wartość.

Naciśnij „Zapisz”, aby zachować konfigurację i zrestartuj telefon.

### **Konfiguracja funkcji DTMF poprzez interfejs webowy**

W interfejsie webowym wybierz: *Klawisze funkcyjne* → *Klawisze pamięci* → *Klawisze liniowe*.

Wybierz linię lub przycisk zdefiniowany oraz zmień jego typ na DTMF.

Wprowadź numer – pole wartość.

Naciśnij „Zapisz”, aby zachować konfigurację i zrestartuj telefon.

## **7.12. Prefiks**

Funkcjonalność ta pozwala nam zdefiniowanie dowolnego prefiksu dodawanego przed wybieranym numerem.

### **Konfiguracja funkcji prefiks na telefonie**

Naciśnij: *Menu* → *Opcje* → *Klawisze funkcyjne* → *Przyciski liniowe* → *Przycisk linii*.

Wybierz linię lub przycisk zdefiniowany oraz zmień jego typ na „Prefiks”.

Wprowadź żądany prefiks – pole wartość.

Naciśnij „Zapisz”, aby zachować konfigurację i zrestartuj telefon.

### **Konfiguracja funkcji prefiks poprzez interfejs webowy**

W interfejsie webowym wybierz: *Klawisze funkcyjne* → *Klawisze pamięci* → *Klawisze liniowe*.

Wybierz linię lub przycisk zdefiniowany oraz zmień jego typ na Prefiks.

Wprowadź numer – pole wartość.

Wybierz: „Zapisz”, aby zachować konfigurację i zrestartuj telefon.

## **8. Funkcje zaawansowane**

### **8.1. SMS**

Funkcjonalność umożliwiająca wysyłanie krótkich wiadomości tekstowych pomiędzy telefonami. Aby wysłać wiadomość należy:

#### **Z poziomu telefonu**

Wciśnij: *Menu* → *Wiadomości* → *Wiadomość tekstowa* → *Ustawienia SMS*. Wpisz tekst następnie wciśnij „Wyslij” podając numer na jaki ma być wysłana wiadomość.

#### **Z poziomu interfejsu webowego**

Wybierz: *Ustawienia* → *SMS*

Wskaż: Konto z jakiego wysłać wiadomość. Wstaw Numer na jaki chcesz wysłać oraz wpisz treść wiadomości, a następnie wybierz: „Wyslij”

### **8.2. Akcje URL**

Funkcjonalność ta pozwala nam na sterowanie telefonem z poziomu serwera przez wysyłanie odpowiednio sformatowanych żądań celem zainicjowania pewnych akcji w telefonie.

Daje nam to możliwość min. obserwacji statusów telefonu lub wysyłania żądań tj.:

- zalogowania/wylogowania telefonu
- podniesienia/odłożenia słuchawki
- wykonania połączenia
- włączenia usługi np. DND

Format akcji URL:

[http://adres\\_ip\\_serwera/wartość\\_zmiennej](http://adres_ip_serwera/wartość_zmiennej)

np.: 192.168.16.1/\$mac/\$ip

Przykłady akcji URL:

1. Przykładowa składnia dla akcji dla wykonania połączenia z telefonu przez konto numer 1 na numer 523251111:

[http://admin:password@IP-Address/Phone\\_ActionURL&Command=1&Number=523251111&Account=1](http://admin:password@IP-Address/Phone_ActionURL&Command=1&Number=523251111&Account=1)

gdzie:

admin:password – odpowiednio login i hasło

IP-Address – adres IP telefonu z jakiego ma być wykonane połączenie

Command=1 – komenda wybierz

Number – wybierany numer

Account=1 – ID konta przez jakie chcemy dzwonić

2. Przykładowa składnia wyciszenia mikrofonu w trakcie połączenia:

[http://admin:password@IP-Address/Phone\\_ActionURL&key=MUTE](http://admin:password@IP-Address/Phone_ActionURL&key=MUTE)

gdzie:

key=MUTE – wartość akcji

### 8.3. Blokada klawiatury

Funkcja blokady telefonu daje nam możliwość zablokowania całkowitego funkcji lub klawiszy funkcyjnych.

#### **Aktywacja blokady klawiatury z telefonu**

Wybierz: *Menu* → *Ustawienia* → *Ustawienia zaawansowane* → *Ustawienia telefonu* → *Zablokuj*

Naciśnij przycisk „Przełącz”, aby wybrać typ blokady: wszystkie, klawisze menu, klawisze funkcyjne.

Naciśnij: „Zapisz”, aby zachować konfigurację.

#### **Dezaktywacja blokady klawiatury z telefonu**

Wybierz: *Menu* → *Ustawienia* → *Ustawienia zaawansowane* → *Ustawienia telefonu* → *Zablokuj*

Naciśnij przycisk „Przełącz”, aby wyłączyć.

Naciśnij: „Zapisz”, aby zachować konfigurację.

#### **Aktywacja blokady klawiatury z poziomu interfejsu webowego**

W interfejsie webowym wybierz: *Ustawienia* → *Funkcje* → *Blokada telefonu*

Wybierz typ blokady w sekcji „Blokada telefonu”.



Wprowadź PIN odblokowania oraz czas oczekiwania.

Wprowadź numer alarmowy, który jako jedyny może zostać wybrany podczas aktywnej blokady oraz czas auto-blokady.

Wybierz: „Zapisz”, aby zachować konfigurację.

## 8.4. Definiowanie klawiszy Menu

Funkcjonalność umożliwiającą definiowanie klawiszy Menu. Możemy w ten sposób przypisywać im inne właściwości w zależności czy jesteśmy w trakcie wykonywania połączenia lub rozmowy.

### **Konfiguracja układu klawiszy menu z poziomu interfejsu webowego**

Wybierz: *Ustawienia* → *Układ klawiszy*.

Następnie wybierz „Włącz” klawisze użytkownika, określ stan połączeń.

Wybierz funkcje jaką chcesz przypisać do klawisza a

następnie wciśnij  aby włączyć lub  aby wyłączyć.

Aby zmienić pozycje przypisanej funkcji wybierz  lub .

Aby przywrócić ustawienia fabryczne wybierz „*Ustawienia domyślne*”.

## 8.5. Ustawienia statusów LED

W tej sekcji określamy w jaki sposób mają zachowywać się diody LED wbudowane w telefonie w zależności od statusu zasilania lub połączeń.

Telefon może wskazywać status:

- zasilania
- dzwonienia
- nieodebranych połączeń
- wiadomości głosowej

## 8.6. Dial Plan

Dial plan to w skrócie zbiór reguł informujący telefon czy ma zezwolić na wybranie numeru na podstawie cyfr wybieranych przez użytkownika.

Telefon akceptuje następujące cyfry: 1,2,3,4,5,6,7,8,9,0,\*,#

Dial plan reguły:

ZNAKI/CIĄG	OPIS
------------	------

x	cyfry z przedziału 0-9;
xx+	przynajmniej 2 cyfrowy numer;
^	z wykluczeniem;
,	sygnał wybierania
[3-5]	cyfry z zakresu 3, 4 lub 5;
[147]	każda cyfra 1, 4 lub 7;
<2=011>	zamień cyfrę 2 na 011.

Domyślny dial plan w telefonie VPS: {[x\*]+}

Przykłady dial planów:

Przykład 1:

**{[369]11 | 1617xxxxxxx} :**

Zezwala na wybranie 311, 611, 911 i dowolne 10 cyfr poprzedzonych cyframi 1617

Przykład 2:

**{99,x+[\*x]+}:**

Jeśli dzwoniący wybierze numer 99 usłyszy sygnał wołania i może dalej kontynuować wybieranie.

## 8.7. Obsługa połączeń szyfrowanych TLS, SRTP

Telefon ten umożliwia obsługę połączeń szyfrowanych za pomocą protokołów TLS dla sygnalizacji oraz SRTP dla akustyki.

### **Konfiguracja TLS i SRTP z poziomu interfejsu webowego**

W ustawieniach konta SIP musimy zmienić protokół transportowy z domyślnego UDP na TLS w sekcji: *Konto* → *SIP Transport* oraz wymusić szyfrowanie SRTP w sekcji: *Konto* → *Zaawansowane* → *Typ SRTP* gdzie możemy wybrać opcję: „*Włączony ale nie wymuszony*” lub „*Włączony i wymuszony*”.

Dla poprawnej obsługi szyfrowania TLS konieczne jest wgranie zaufanych certyfikatów. Po certyfikacie musimy zwrócić się do administratora sieci lub operatora VoIP.

Certyfikaty wgrywamy z poziomu interfejsu webowego w sekcji: *Zarządzanie* → *Zaufane CA*.

Wybieramy: „*Importuj zaufane certyfikaty*” wskazujemy plik i wysyłamy do telefonu. Następnie zmieniamy opcję „*Zaufane certyfikaty*” na „*Własne certyfikaty*”.

The screenshot shows the SLICAN web interface. The top navigation bar includes 'Start', 'Konto', 'Sieć', 'Klawisze funkcyjne', 'Ustawienia', 'Kontakty', and 'Zarządzanie'. The left sidebar contains menu items: 'Hasło', 'Aktualizacja', 'Auto provisioning', 'Konfiguracja', 'Zaufane CA', 'Serwer CA', 'Narzędzia', 'Restart', and 'Uruchom ponownie'. The main content area features a table of certificates:

Index	Wydany dla	Wydany przez	Wygaśnięcie	Usuń
1	NCP Private CA	Slisan NCP	Apr 3 08:43:39 2031 GMT	<input type="checkbox"/>
2	NCP Private CA	Slisan NCP	Apr 3 08:43:39 2031 GMT	<input type="checkbox"/>
3				<input type="checkbox"/>
4				<input type="checkbox"/>
5				<input type="checkbox"/>
6				<input type="checkbox"/>
7				<input type="checkbox"/>
8				<input type="checkbox"/>
9				<input type="checkbox"/>
10				<input type="checkbox"/>

Below the table is a 'Delete' button. The 'Zaufane CA' section includes a 'Importuj zaufany certyfikat' button, a 'Wybierz plik' button (with 'Nie wybrano pliku' text), and an 'Importuj zaufane certyfikaty' button. There are three radio button options: 'Domyślne Certyfikaty' (selected), 'Własne Certyfikaty', and 'Wszystkie Certyfikaty'. At the bottom are 'Zapisz' and 'Anuluj' buttons. A 'UWAGA' box on the right contains the text: 'Zaufane CA: Pobierz plik z certyfikatem TLS'.

## 8.8. Obsługa VLAN i QoS

Telefon wspiera obsługę protokołu 802.1Q dla VLAN i QoS. Daje nam to możliwość pracy telefonu z obsługą wydzielonych sieci (Virtual LAN) dla przenoszenia ruchu głosowego jak i sieciowego (dla gniazdka PC). Dodatkowo można ustawić parametry QoS dla znakowania ramek sieciowych wychodzących z telefonu celem nadania odpowiedniego priorytetu przy obsługiwaniu ich przez urządzenia sieciowe (np. routery).

### **Konfiguracja VLAN/QoS z poziomu interfejsu webowego**

W sekcji: *Sieć* → *Zaawansowane* → *Ustawienia QoS*

Wypełniamy odpowiednimi wartościami (VLAN ID i QoS) otrzymanymi od administratora sieci i zapisujemy zmiany.

The screenshot shows the SLICAR web interface. At the top, there is a navigation bar with the SLICAR logo and menu items: Start, Konto, Sieć, Klawisze funkcyjne, Ustawienia, Kontakty, and Zarządzanie. On the left, there are tabs for 'Podstawowy' and 'Zaawansowane'. The main content area is divided into sections. The 'LLDP' section has a dropdown for 'Aktywny' set to 'Wyłącz' and a text input for 'Odstęp między pakietami' set to '16'. The 'Ustawienia QoS' section is highlighted with a red box and contains four rows of settings: 'QoS warstwy 3' with value '46', 'QoS warstwy 2' with '802.1Q/VLAN Tag' set to '10', another 'QoS warstwy 2' with '802.1p priority value' set to '5', and 'VLAN ID dla portu PC' with value '20'. On the right, there is a 'UWAGA' section with the title 'QoS:' and a note: 'Ustaw parametry QoS dla użytkowników VoIP.'

## 8.9. Narzędzia dodatkowe

W przypadku występowania problemów z połączeniami jak i obsługą, telefon posiada wbudowane narzędzia diagnostyczne do ich analizowania.

Jednym z nich jest możliwość pobierania logów ruchu sieciowego w postaci pliku \*.pcap. Wówczas korzystając z aplikacji do analizy pakietów sieciowych (np. Wireshark) administrator jest w stanie określić przyczynę występowania problemów.

### **Pobieranie ruchu sieciowego z poziomu interfejsu webowego**

W sekcji: *Zarządzanie* → *Narzędzia* → *Logi ruchu sieciowego* wybieramy „Start” aby uruchomić zbieranie pakietów następnie po zakończeniu czynności testowych wybrać „Stop” i „Eksport” aby pobrać pliki.

### **Pobieranie logów systemowych z poziomu interfejsu webowego**

Z kolei logi systemowe telefonu możemy pobrać sekcji: *Zarządzanie* → *Konfiguracja* → *Logi systemu*. Wybieramy poziom logowania z rozwijanej listy (DEBUG, INFO, WARNING, ERROR) następnie po zakończonych testach wybieramy „Pobierz”. Istnieje także możliwość wysyłania logów systemowych na dedykowany serwer. Konieczne jest wpisanie ścieżki systemowej.

[Wyloguj](#)

**SLICAR** Start | Konto | Sieć | Klavisze funkcyjne | Ustawienia | Kontakty | Zarządzanie

**Hasło**  
**Aktualizacja**  
**Auto provisioning**  
**Konfiguracja**  
**Zaufane CA**  
**Serwer CA**  
**Narzędzia**  
**Restart**  
**Uruchom ponownie**

**● Plik konfiguracyjny**

Pobierz konfigurację urządzenia w XML

Przywróć konfigurację XML  Nie wybrano pliku

Pobierz konfigurację urządzenia w Bin

Przywróć konfigurację BIN  Nie wybrano pliku

**● Logi systemu**

Pobierz logi z telefonu

Serwer logów

Logi systemowe poziomy   
NONE  
DEBUG  
INFO  
WARNING  
ERROR  
NONE

**UWAGA**

**Plik konfiguracyjny:**  
Eksport plików konfiguracyjnych.

**Logi systemu:**  
Dwie metody eksportu logów systemu: Local lub Server.

## 9. Zarządzanie – aktualizacja

### 9.1. Start

Informacje na temat aktualnej wersji oprogramowania możemy znaleźć w sekcji Start z poziomu interfejsu webowym. Podawane są tam także najważniejsze statusy telefonu tj.

- model produktu
- wersja oprogramowania
- status konta
- stan sieci: adres IP, DNS, MAC adres
- zajętość pamięci
- czas pracy telefonu

### 9.2. Reset fabryczny

W przypadku problemów z funkcjonowaniem telefonu lub koniecznością nowej konfiguracji możliwa jest reset wszystkich ustawień konfiguracyjnych telefonu do ustawień fabrycznych.

#### **Reset fabryczny z telefonu**

Naciśnij: *Menu* → *Ustawienia* → *Zaawansowane* → *Ustawienia telefonu* → *Ustawienia fabryczne*.

Naciśnij: *Enter*. Nastąpi reset telefonu.

#### **Reset fabryczny poprzez interfejs webowy**

Wybierz: *Zarządzanie* → *Aktualizacja* → *Ustawienia fabryczne*.

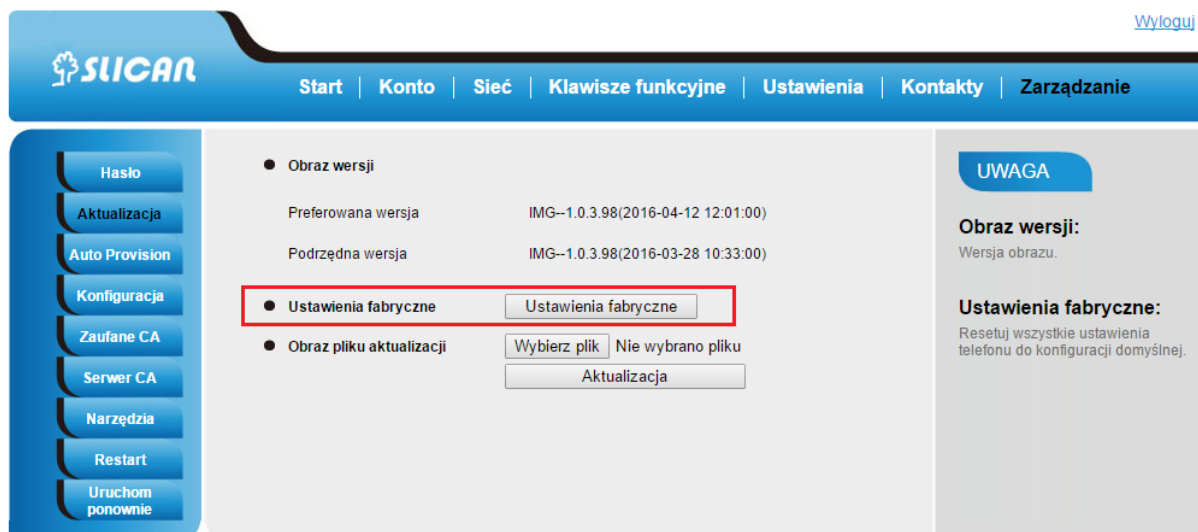

### 9.3. Aktualizacja oprogramowania

Aktualizacja oprogramowania może być wykonana na kilka sposobów:

- poprzez wybór pliku oprogramowania ze wskazanej lokalizacji (dysk lokalny lub sieciowy)
- poprzez serwer TFTP, gdzie znajduje się plik z oprogramowaniem (należy podać ścieżkę dostępową).
- poprzez serwer auto-provisioningu HTTP/HTTPS (opcja zależna od serwera)

#### Aktualizacja oprogramowania z zasobów lokalnych

Opcja ta daje nam możliwość aktualizacji oprogramowania telefonu lokalnie w przypadku posiadania pliku aktualizacji.

W interfejsie webowym wybierz: *Zarządzanie* → *Aktualizacja* → *Obraz pliku aktualizacji* → *Aktualizacja*

#### Konfiguracja serwera TFTP/HTTP/FTP/HTTPS

##### **Konfiguracja z poziomu menu telefonu.**

Z poziomu administratora wejść do ekranu konfiguracji serwera TFTP/HTTP.

Naciśnij: *Menu* → *Ustawienia* → *Ustawienia zaawansowane* → *Auto Provisioning* → *Typ aktualizacji* (wybrać metodę).



Następnie wprowadź adres serwera TFTP/HTTP(ścieżkę dostępową) w przeznaczonym do tego celu polu. Po wpisaniu konfiguracji serwera TFTP/HTTP zresetuj telefon.

### **Konfiguracja poprzez interfejs webowy.**

Wybierz: *Zarządzanie* → *Auto Provisioning* → *Tryb aktualizacji(TFTP/HTTP)* → *Ścieżka dostępową do oprogramowania*.

Proces TFTP może zająć od 1 do 2 minut przez Internet lub około 20 sekund, jeżeli jest przeprowadzany przez sieć LAN. Aktualizuj zmianę, a następnie zrestartuj telefon ponownie.

## 9.4. Pobieranie/przywracanie konfiguracji

Telefon umożliwia tworzenie kopii zapasowych konfiguracji i późniejsze przywracanie konfiguracji z pobranego pliku .

### Pobieranie konfiguracji urządzenia

Pobranie aktualnej konfiguracji telefonu w dwóch formatach:

- z rozszerzeniem BIN (plik binarny)
- z rozszerzeniem XML

### **W interfejsie webowym wybierz:**

*Zarządzanie* → *Konfiguracja* → *Pobierz konfigurację urządzenia(XML lub BIN)*

### Przywracanie konfiguracji urządzenia

Przywrócenia konfiguracji za pomocą opcji:

*Zarządzanie* → *Konfiguracja* → *Przywróć konfigurację(XML, BIN)*

## 9.5. Auto Provisioning

Auto Provisioning czyli automatyczna metoda aktualizacji konfiguracji dostępna jako funkcjonalność serwera. Administrator systemu znając charakterystyczne dane telefonu tj. MAC adres z, poziomu serwera przygotowuje plik wstępnej konfiguracji, który jest pobierany przez telefon podczas jego inicjalizacji(restartu).

Konfiguracja urządzenia tą metodą jest możliwa na dwa sposoby:

- automatyczny przy wykorzystaniu procesu SIP multicast(dostępny serwer plug'n'play)
- manualny przez podanie w konfiguracji telefonu SIP ścieżki dostępnej do serwera

Aby uruchomić automatyczny tryb konfiguracji należy z poziomu interfejsu webowego włączyć opcję: *Zarządzanie*→ *Auto Provision*→ *Aktywny PNP*.

Dla manualnego trybu wystarczy podać ścieżkę dostępową do pliku konfiguracji na serwerze. Z poziomu interfejsu webowego wybrać: *Zarządzanie*→ *Auto Provision*→ *Ścieżka dostępową do oprogramowania*.

Poniżej schemat działania auto provisioningu z włączonym serwerem plug'n'play(metoda sip.mcast.net):

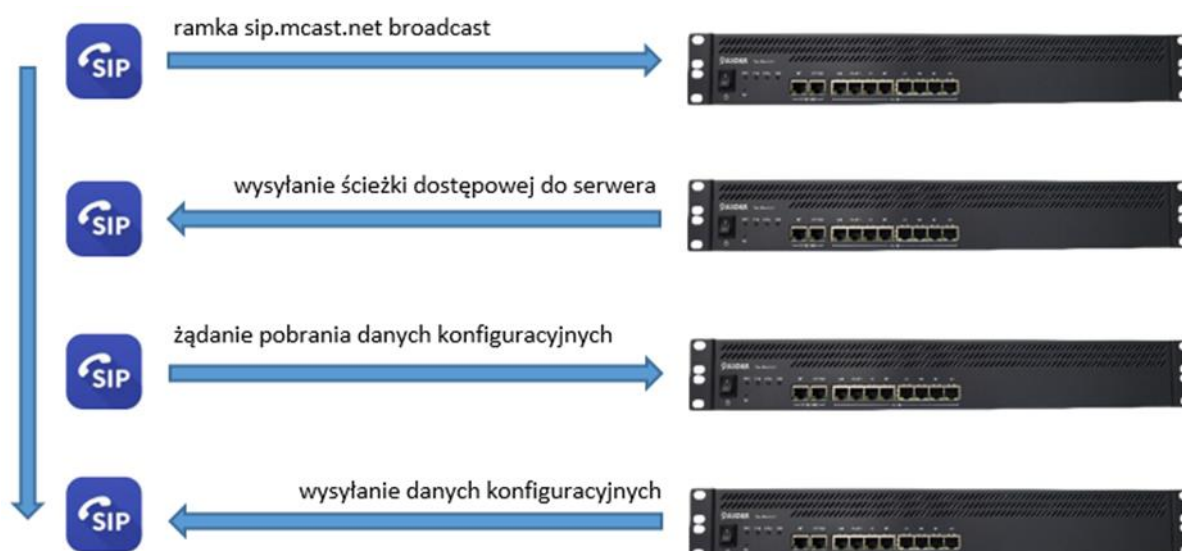

## 9.6. Logi systemu

Celem diagnozy problemów z poziomu telefonu możemy pobierać logi systemowe w postaci pliku tekstowego lub zdefiniować serwer na jaki logi mają być wysłane.

### **Z poziomu interfejsu webowego**

Wybierz: *Zarządzanie* → *Konfiguracja* → *Logi systemu*

## 10. Problemy

### 10.1. Dlaczego wyświetlacz nic nie pokazuje?

Upewnij się, że telefon jest poprawnie podłączony do działającego źródła zasilania. Upewnij się, że telefon nie jest podłączony do listwy zasilającej, która jest wyłączona. Jeżeli telefon jest zasilany poprzez przedłużacz, spróbuj podłączyć jego zasilanie bezpośrednio do gniazdka. Jeżeli telefon jest zasilany poprzez PoE, upewnij się, że podłączony jest do switcha lub routera, które wspierają funkcjonalność PoE. Upewnij się, że świeci się dioda zasilania sygnalizująca zasilanie urządzenia.

W innym przypadku skontaktuj się z administratorem systemu.

### 10.2. Dlaczego wyświetlacz pokazuje napis „Sieć nieodstępna”?

Upewnij się, że kabel Ethernet jest podłączony do portu internetowego telefonu oraz nie jest luźny. Upewnij się, że switch lub router w twojej sieci działa poprawnie. W innym przypadku skontaktuj się z administratorem systemu.

### 10.3. Dlaczego nie mam sygnału wybierania?

Popraw wszystkie luźno podłączone kable urządzenia oraz upewnij się, że telefon został podłączony poprawnie. Sprawdź czy sygnał wybierania jest obecny w jednym z trybów audio. Przełącz się pomiędzy słuchawką, zestawem słuchawkowym (jeśli istnieje) lub głośnikiem telefonu, aby sprawdzić obecność sygnału wybierania w jednym z trybów audio. Jeśli sygnał wybierania jest słyszalny na innym trybie audio, podłącz zatem inną słuchawkę lub zestaw słuchawkowy, aby naprawić problem. W innym przypadku skontaktuj się z administratorem systemu.

## 11. Załącznik

### 11.1. Specyfikacja sprzętowa

ELEMENT	OPIS
ZASILACZ SIECIOWY	Wejście: 100-240V AC 50-60Hz Wyjście: 5v/1.2A DC
PORTY SIECIOWE	Internet: 10/100 Base-T RJ-45(WAN/LAN) PC: 10/100 Base-T RJ-45 (LAN) Power over Ethernet(PoE) IEEE 802.3af
GNIAZDA DODATKOWE	Słuchawkowe: RJ-9(4P4C) Systemu nagłownego: RJ-9(4P4C)
WYŚWIETLACZ LCD	128 × 96 mm, matryca punktowa LCD
TEMPERATURA PRACY	-10~50°C
WILGOTNOŚĆ	10~95%
WAGA	0,48 kg

### 11.2. Specyfikacja techniczna

ELEMENT	OPIS
PROTOKOŁY SIECIOWE	TCP, UDP, ICMP, RARP, ARP, NTP, SNTP, UpnP, FTP, TFTP, DNS
SYGNALIZACJA	SIPv2, SDP(RFC 2327), RTP (RFC 1889,1890), RTCP
KODEKI	G.711A/u law, G.729A/B, G.722, G.726-32, G.723.1, GSM FR
DTMF	RFC(2833), SIP INFO, IN-BAND
BEZPIECZEŃSTWO	HTTPS, TLS, SRTP
QoS	VLAN QoS(802.1q), ToS, DiffServ

## Utylizacja telefonu



Ten symbol oznacza, że produkt został zakwalifikowany, jako urządzenie elektryczne lub sprzęt elektroniczny i nie powinien być utylizowany z innymi odpadami wraz z końcem jego działania.