



# Telefon systemowy CTS 330



## Instrukcja obsługi CTS-330

Wydanie 1.1

2023-12-07



## Spis treści

1.2. Parametry techniczne.....	6
<b>2. Budowa i wyposażenie.....</b>	<b>10</b>
2.1. Wyposażenie.....	10
2.2. Budowa .....	12
<b>3. Ustawienia telefonu CTS-330.....</b>	<b>15</b>
3.1. Ustawienia telefonu .....	15
<b>4. Działanie klawiszy i historia połączeń .....</b>	<b>16</b>
4.1. Wybieranie numeru z klawiatury.....	16
4.2. Wybieranie z listy połączeń .....	17
4.3. Używanie przycisków szybkiego wyboru.....	18
<b>5. Książki telefoniczne telefonu CTS-330 .....</b>	<b>20</b>
5.1. Wyszukiwanie wpisów .....	20
5.2. Zapis do książki.....	20
5.3. Operacje na wpisach .....	21
<b>6. Usługi telefonu CTS-330 .....</b>	<b>23</b>
6.1. Transfer (przekazanie) połączenia .....	23
6.2. Nie przeszkadzać – usługa DND.....	23
6.3. Parkowanie.....	24
6.4. Blokada telefonu.....	25
6.5. Konto stałe .....	25
6.6. Pilny dzwonek .....	26
6.7. Przekierowania.....	26
6.8. Połączenie złośliwe – MCID .....	27
6.9. Przejęcie dzwonka .....	27
6.10. Połączenie trójstronne .....	27
6.11. Przejęcie dzwonka w grupie PickUp.....	28
6.12. CLIR chwilowy .....	29
6.13. Połączenie prywatne .....	29
6.14. Połączenie pilne .....	29
6.15. Tryby pracy.....	29

6.16. Poczta głosowa .....	30
6.17. Konferencja .....	31
6.18. Wejście na „3-go” .....	33
6.19. Automatyczne oddzwanianie – AutoRD .....	34
6.20. MobilePhone .....	35
<b>7. Pozostałe funkcje telefonu .....</b>	<b>35</b>
7.1. Programowanie klawiszy .....	35
<b>8. VOIP (dotyczy tylko telefonów CTS.IP).....</b>	<b>36</b>
8.1. Ustawienia sieci.....	36
8.2. Serwer VOIP .....	36
8.3. Status .....	37
8. Zasilanie telefonu .....	37
<b>9. Wymogi bezpieczeństwa.....</b>	<b>37</b>
<b>10. Deklaracja zgodności .....</b>	<b>39</b>

## 1. Telefon systemowy CTS 330

Instrukcja dotyczy telefonów systemowych CTS-330.CL i CTS-330.IP podłączonych do centrali IPL, IPM, IPU, IPS, MAC i CCT.

Slican CTS-330 jest telefonem systemowym dla firm wymagających zaawansowanego systemu telefonicznego oraz efektywnego zarządzania połączeniami i kontaktami. Wyposażony jest w wysokiej jakości kolorowy, dotykowy ekran zapewniający doskonałą czytelność w różnych warunkach oświetlenia. Profil telefonu jest tworzony i przechowywany w pamięci serwera Slican - dzięki czemu z telefonu można korzystać natychmiast po włączeniu go do sieci, bez skomplikowanego i czasochłonnego programowania.

Doskonała jakość dźwięku i prostota obsługi czynią ten telefon sprawnym narzędziem do codziennej pracy. Programowalne przyciski dotykowe i tradycyjne CTS-330 pozwalają na nieograniczone indywidualne kreowanie funkcji, usług, czy też tworzenie listy podręcznych kontaktów.

Telefon doskonale prezentuje się na biurku. Lekka i ergonomiczna słuchawka oraz optymalnej długości przewód słuchawkowy czynią go niezastąpionym partnerem w codziennej pracy. CTS-330 umożliwia pracę z zestawem słuchawkowym lub w trybie głośnomówiącym. Kolorowy ekran z intuicyjną ikonografią i duża ilość programowalnych przycisków pozwalają na korzystanie z wielu profesjonalnych funkcji.

### 1.1. Informacje dotyczące bezpieczeństwa

Przed podłączeniem i rozpoczęciem używania telefonu należy przeczytać poniższe informacje dotyczące bezpieczeństwa. Są one ważne, aby urządzenie działało w sposób bezpieczny i niezawodny.

- Należy stosować zewnętrzny zasilacz znajdujący się w opakowaniu z urządzeniem. Stosowanie innych zasilaczy może spowodować uszkodzenie telefonu, wpłynąć na działanie lub powodować zakłócenia.
- Przed użyciem dołączonego zewnętrznego zasilacza należy sprawdzić, czy jest on zgodny z napięciem sieciowym. Nieprawidłowe napięcie zasilania może spowodować pożar i uszkodzenia.

- Należy uważać, aby nie uszkodzić kabla zasilającego. Jeśli kabel zasilający lub wtyczka są uszkodzone, nie wolno ich używać – istnieje groźba pożaru lub porażenia prądem.
- Nie montować urządzenia w miejscach, gdzie mogłoby być narażone na bezpośrednie działanie światła słonecznego. Nie stawiać na dywanach lub poduszkach, może to doprowadzić do pożaru lub awarii.
- Unikać wystawiania telefonu na wysokie i niskie temperatury (poniżej 0°C) lub na dużą wilgotność. Unikać zamoczenia w jakimkolwiek płynie.
- Nie podejmować prób otwierania urządzenia. Nieumiejętne obchodzenie się z urządzeniem może spowodować jego uszkodzenie. Aby uzyskać pomoc, należy skontaktować się z autoryzowanym sprzedawcą. W przeciwnym wypadku może dojść do pożaru, porażenia prądem lub awarii.
- Nie stosować ostrych chemikaliów, rozpuszczalników czyszczących ani silnych detergentów do czyszczenia urządzenia. Przecierać miękką ściereczką lekko zwilżoną roztworem łagodnego mydła z wodą.
- W razie burzy nie dotykać wtyczki zasilania ani kabla telefonicznego, ponieważ grozi to porażeniem elektrycznym.
- Niestosowanie powyższych zaleceń prowadzi to do sytuacji grożącej obrażeniami ciała.
- Przed rozpoczęciem pracy z jakimkolwiek elementem należy zdać sobie sprawę z zagrożeń związanych z obwodami elektrycznymi, a także zaznajomić się ze standardowymi praktykami zapobiegania wypadkom.

**„Producent zastrzega sobie prawo do wprowadzania zmian  
w produkcie  
bez uprzedniego powiadomienia.”**

**Slican sp. z o.o.**

[www.slican.pl](http://www.slican.pl)

e-mail: [office@slican.pl](mailto:office@slican.pl)

## 1.2. Parametry techniczne

### Ekran

- Wysokiej jakości kolorowy i dotykowy wyświetlacz TFT o przekątnej 90 mm x 55 mm i rozdzielczości 480 x 272 piksele
- 12 poziomów jasności ekranu
- Energooszczędne funkcje ekranu
- Na ekranie 5 programowalnych dotykowych przycisków dla abonentów VIP z BLF (Busy Lamp Field / Informacja o stanie zajętości)
- Indywidualna nazwa własna telefonu
- Prezentacja godziny, dnia tygodnia i daty
- Prezentacja czasu połączenia w trakcie rozmowy
- Przyciski dotykowe menu, książka, kontakty, funkcje
- Kolorowa i czytelna ikonografia, różne kolory czcionek
- Menu w języku polskim i języku angielskim

### Klawiatura

- 4-kierunkowe kółko do bezpośredniego wyboru funkcji i nawigacji upraszczające obsługę
- 19 podświetlanych programowalnych przycisków z BLF
- 5 dotykowych przycisków VIP na ekranie – możliwość zaprogramowania do 5 linii, kontaktów VIP lub funkcji PBX
- 5 klawiszy operacji głównych :
  - SPEAKER symbol głośnika
  - HEADSET podświetlany dla słuchawek
  - CALL END zakończenie połączenia
  - TRANSFER klawisz przekazania połączenia
  - REDIAL powtórzenie ostatnio wybieranego numeru
- 3 podświetlane klawisze funkcji:
  - MUTE wyciszenie
  - PLUS/MINUS regulacja głośności
  - RING - optyczna sygnalizacja dzwonienia
- Klawisz ESC - bezwarunkowe wyjście z menu telefonu do ekranu głównego
- Tryb głośnomówiący

- Zestaw słuchawkowy - podświetlany przycisk włączenia zestawu
- Płynna regulacja głośności dzwonek i audio – przycisk kołyskowy

### **Funkcje dla połączeń i kontaktów**

- Książka telefoniczna prywatna i publiczna oraz spis numerów - do 10 tysięcy numerów (jeden wpis może zawierać kilka numerów)
- Synchronizacja książki z serwerem Slican.
- Możliwość przypisania klawiszu skrótu do wybranego kontaktu
- Możliwość zdefiniowania do 5 linii na ekranie dotykowym – przyciski VIP z BLF
- Możliwość zestawienia konferencji i połączeń trójstronnych z użyciem zachowanych kontaktów
- Historia połączeń odebranych / nieodebranych, wybieranych numerów – nazwa, numer oraz czas realizacji połączenia – do 100 rekordów / połączeń zgodnie z historią w centrali
- Realizacja usług mobilnych abonentów - Slican MobilePhone
- Nagrywanie rozmów – Slican Embedded Recording
- Możliwość blokady / aktywacji telefonu na podstawie indywidualnego PINu użytkownika

### **Przykładowe funkcje PBX**

- Transfer (przekazanie) połączenia
- Nie przeszkadzać – usługa DND
- Parkowanie
- Blokada telefonu
- Konto stałe
- Pilny dzwonek
- Automatyczne przekierowanie połączeń: natychmiastowe, w trakcie nieobecności, zajętości
- Połączenie złośliwe – MCID
- Połączenia konferencyjne i połączenia trójstronne
- Przejęcie dzwonka w grupie PickUp
- CLIR i CLIR chwilowy
- Połączenie pilne
- Połączenie prywatne

- Tryby pracy
- Poczta Głosowa
- Wejście na „3-go”
- Automatyczne oddzwanianie – AutoRD
- Praca zdalna i pracownicy mobilni - usługa MobilePhone
- Nagrywanie rozmów - Slican Call Recording
- Zawieszanie / odrzucanie / wznowianie połączeń
- Informacja o połączeniu oczekującym
- Muzyka podczas oczekiwania (Music on Hold)
- Rejestr połączeń odebranych / nieodebranych
- Usługa „Jestem tutaj” przywołująca indywidualny profil użytkownika telefonu
- Otwieranie i sterowanie bramofonami

#### **Dane sprzętowe**

- Funkcje ECO oszczędzające energię
- Bezobsługowa automatyczna synchronizacja z serwerem Slican – instalacja Plug and Play
- Automatyczna aktualizacja oprogramowania telefonu
- Wymiary telefonu 245 mm x 227 mm x 80 mm
- Ciężar 1005 g
- Zasilanie z PBX, opcjonalnie lokalny zasilacz 12V/1A (dla CCT-1668 i CXS-0424 lokalny zasilacz jest wymagany)
- Kolor czarny ze srebrną ramką ekranu dotykowego
- Ergonomiczny kąt ustawienia telefonu
- Możliwy montaż naścienny - niezawodny uchwyt słuchawki
- Gniazdo do słuchawek nagłownych i mikrofonu typu mini-jack
- 10 melodii dzwonka
- Indywidualny dzwonek domofonu
- 12 stopni regulacji głośności dzwonka
- Regulowana głośność trybu głośnomówiącego, słuchawki przewodowej i zestawu słuchawkowego



- Obsługiwane słuchawki nagłowne z rozdzieloną masą (z maksymalną wartością impedancji do 40Ω)
- Dla CTS.IP sygnalizacja oraz akustyka jest transmisją szyfrowaną

## 2. Budowa i wyposażenie

### 2.1. Wyposażenie

Telefon 1szt

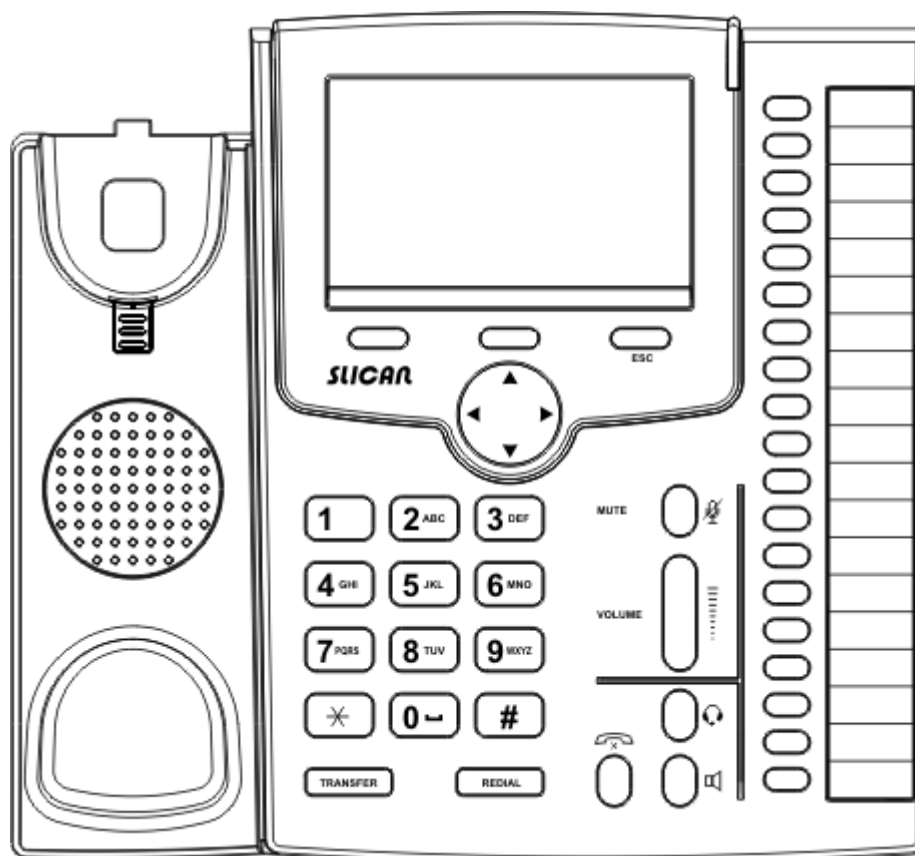

Podpórka 1 szt.

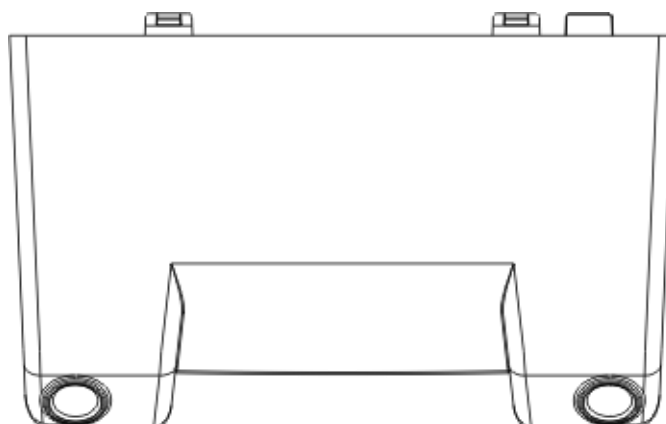

Słuchawka 1 szt.



Sznur skrętny 1 szt.



Przewód linii 1szt.

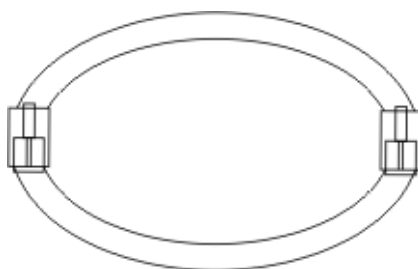

Opcjonalny zasilacz (obowiązkowy dla CCT-1668 i CXS-0424)

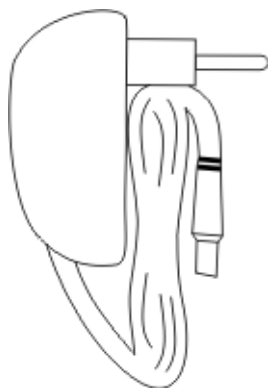

## 2.2. Budowa

Na panelu czołowym zostały rozmieszczone:

1. Wyświetlacz	11. Głośnik układu głośnomówiącego
2. Lampka sygnalizująca wywołanie i nie odebrane połączenia	12. Klawiatura numeryczna
3. Podświetlane przyciski szybkiego wyboru	13. Przycisk " <b>Transfer</b> " ( Flash) do przekazywania połączeń
4. Tabliczka opisowa przycisków szybkiego wyboru	14. Przycisk " <b>Redial</b> " powtórzenie ostatnio wybieranego numeru
5. Przycisk " <b>Menu</b> "	15. Przycisk zakończenia rozmowy
6. Przycisk " <b>Książka</b> " Szybki dostęp do książek telefonicznych	16. Włączenie trybu głośnomówiącego
7. Przycisk " <b>ESC</b> " Szybkie opuszczenie dowolnej opcji Menu	17. Uruchomienie słuchawek nagłownych
8. Czteropozycyjne kółko nawigacji po Menu	18. Regulator głośności dzwonka i słuchawki
9. Wyłącznik widełkowy	19. Przycisk chwilowego wyłączenia mikrofonu " <b>Mute</b> "
10. Wysuwany zaczep słuchawki dla trybu wiszącego	

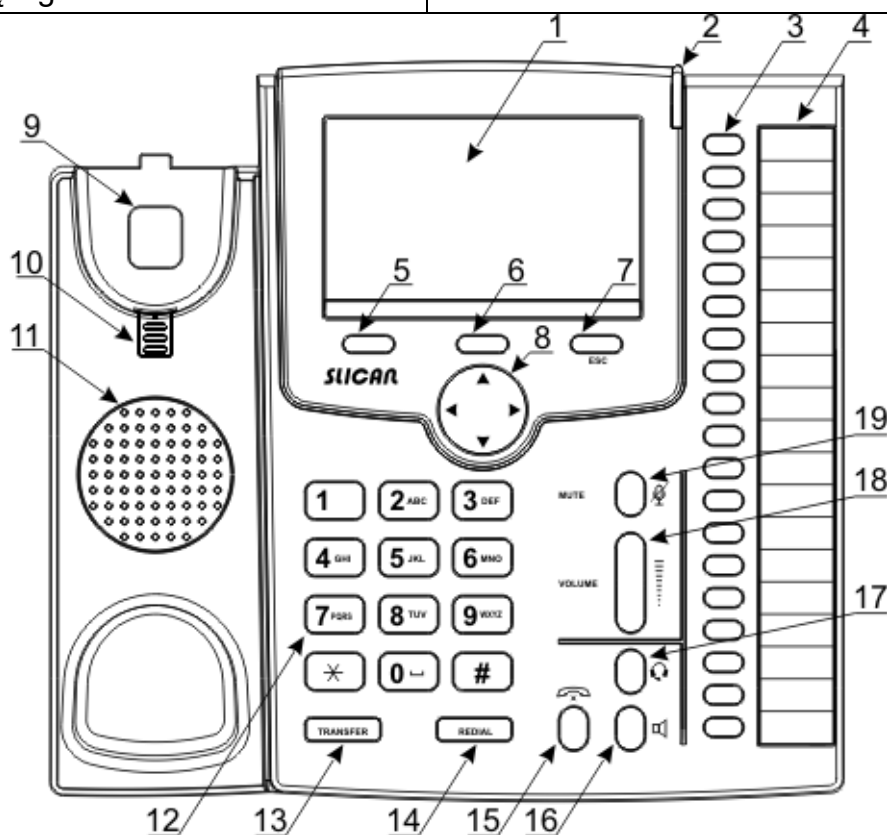

W spodniej części telefonu zostały umieszczone następujące elementy

1. Otwory do montażu telefonu w pozycji wiszącej	6. Gniazdo zasilania z zasilacza zewnętrznego
2. Zaczepy montażowe podpórki	7. Gniazdo podłączenia słuchawki telefonicznej.
3. Serwisowe złącze USB	8. Gniazdo Mini Jack mikrofonu słuchawek nagłownych
4. Złącze "Out" do podłączenia konsol rozszerzających	9. Gniazdo Mini Jack słuchawek nagłownych
5. Gniazdo "Line" do podłączenie telefonu do sieci telefonicznej	

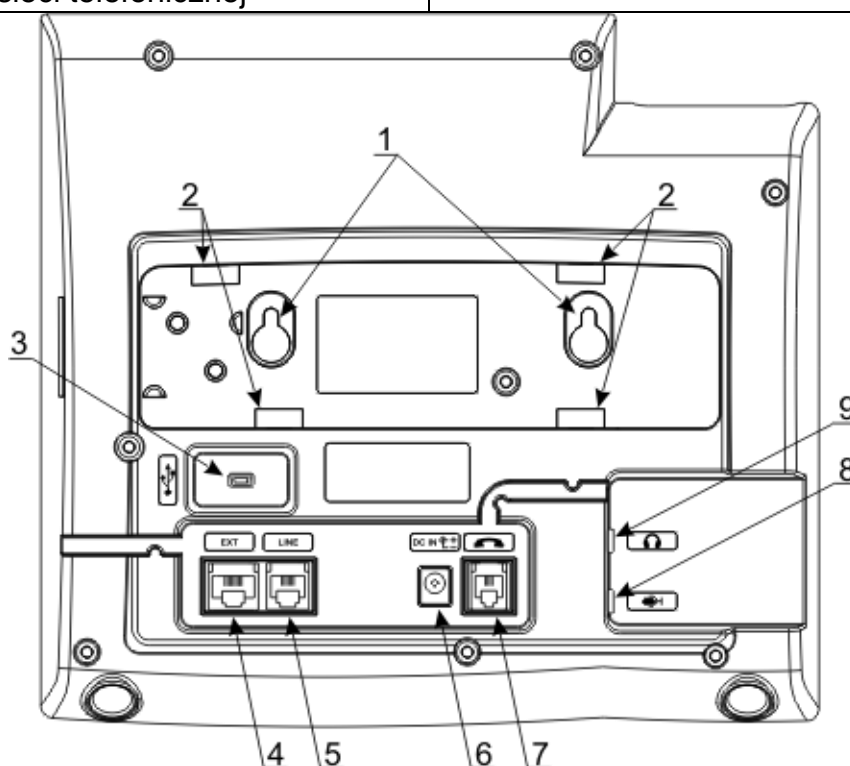

## 2.3 Uruchomienie telefonu

- Podłącz przewód słuchawkowy (spiralny) do gniazda w słuchawce
- drugi koniec tego przewodu podłącz do gniazda w telefonie oznaczonego symbolem słuchawki.
- Podłącz odpowiedni przewód do gniazda w telefonie oznaczonego jako LINE drugi koniec przewodu podłącz do sieci.
- Do gniazda DC IN podłącz zasilacz w następujących przypadkach:
- dla CTS-330.CL – jeżeli telefon współpracuje z konsolą lub jeśli długość i jakość sieci uniemożliwia poprawną pracę telefonu,
- dla CTS-330.IP jeżeli brak zasilania PoE

### 3. Ustawienia telefonu CTS-330



#### 3.1. Ustawienia telefonu

Dostęp do ustawień telefonu możliwy jest z poziomu menu "Ustawienia" w aparacie. Ustawienia mogą być również wprowadzane z poziomu aplikacji ConfigMAN. Wymiana aparatu nie powoduje utraty ustawień.



<b>Dźwięk dzwonka</b>	Telefon umożliwia wybór jednego z dziesięciu dostępnych rodzajów dzwonka.
<b>Głośność dzwonka</b>	Funkcja pozwala wybrać jeden z dwunastu poziomów głośności sygnału dźwiękowego, który sygnalizuje nadejście połączenia lub zupełnie wyłączyć dzwonek.
<b>Jasność</b>	Ustawienie siły podświetlenia wyświetlacza w celu uzyskania optymalnej widoczności znaków na wyświetlaczu LCD.
<b>Język</b>	Telefon umożliwia wyświetlanie komunikatów na wyświetlaczu w różnych językach. Domyślnie ustawiony jest język polski.
<b>Auto answer</b>	Telefon umożliwia automatyczne odbieranie połączeń przychodzących, bez ingerencji użytkownika, przez włączanie akustyki w słuchawkach nagłownych lub w układzie głośnomówiącym. Połączenie zostaje rozłączone po 5 sekundach od odłożenia słuchawki przez inicjatora.
<b>Auto dial</b>	Automatyczne wybieranie numeru po krótkim naciśnięciu (przez czas 1 sekundy) klawisza programowalnego, pod którym jest zaprogramowany numer wewnętrzny lub skrót do książki bez oczekiwania na podniesienie słuchawki.
<b>Wzmocnienie (Głośność)</b>	<b>Głośnik SPK.</b> - regulacja wzmocnienia głośnika układu głośnomówiącego lub słuchawek nagłownych (jeśli są włączone). <b>Głośnik słuch.</b> - regulacja wzmocnienia głośnika głośnika słuchawki.
<b>Numer własny</b>	Podgląd numeru, który został przydzielony dla telefonu z centrali telefonicznej.
<b>Słuchawki</b>	Pozwala na wyłączenie/włączenie podłączonych słuchawek. Jeśli słuchawki są włączone, to naciśnięcie klawisza <b>SPK ON</b> powoduje, że sygnały akustyczne są słyszane w głośnikach słuchawek, zamiast w głośniku układu głośnomówiącego.
<b>Nazwa telefonu</b>	Opcja umożliwia wprowadzenie nazwy telefonu (np. sekretariat) pojawiającej się na ekranie spoczynkowym.
<b>Ustawienia fabryczne</b>	Funkcja powoduje wykasowanie wszelkich ustawień dokonanych przez użytkownika. Należy pamiętać, że następuje również usunięcie wszelkich numerów zapisanych w prywatnej książce telefonicznej oraz numerów zaprogramowanych pod klawiszami.
<b>Wersja programu</b>	Opcja umożliwia podgląd numeru wersji firmware'u telefonu.

## 4. Działanie klawiszy i historia połączeń

### 4.1. Wybieranie numeru z klawiatury

- Wybieranie numeru z klawiatury telefonu
- Wybieranie numeru na gorąco
- Podnieś słuchawkę,  lub  jeśli korzystasz ze słuchawek nagłownych
- Wybierz żądany numer.
- Po nawiązaniu połączenia przeprowadź rozmowę.
- Aby zakończyć połączenie, odłóż słuchawkę lub naciśnij .

Po podniesieniu słuchawki telefon czeka przez 15 sekund na wybranie numeru (z książki lub klawiatury). Po upływie tego czasu usłyszymy sygnał nieosiągalności.

- Wybieranie numeru na zimno
- Wybierz żądany numer.
- Podnieś słuchawkę ,wciśnij  lub  jeśli korzystasz ze słuchawek nagłownych
- Po nawiązaniu połączenia przeprowadź rozmowę.
- Aby zakończyć połączenie, odłóż słuchawkę lub naciśnij .

W trakcie wprowadzania kolejnych cyfr system analizuje je i przeszukując spis numerów wewnętrznych oraz publiczną i prywatną książkę telefoniczną wyszukując kontakty najbardziej odpowiadające wprowadzanym cyfrom.







Jeśli kontakt znaleziony przez system jest tym którego numer wprowadzasz możesz zatwierdzić go naciskając prawy przycisk kontekstowy "**Szukaj**". Numer telefonu na który chcesz dzwonić jest przygotowany do wybrania. Wystarczy podnieść słuchawkę.



Jeśli szukanym kontaktem jest numer wewnętrzny wówczas po naciśnięciu przycisku kontekstowego **"Szukaj"** oprócz podstawowych informacji o kontakcie i przygotowaniu numeru do dzwonienia system pokaże nam aktualny stan numeru wewnętrznego. Wolny, rozmawia, DND itp.





#### 4.2. Wybieranie z listy połączeń

- Wybieranie numeru z listy ostatnio wybieranych
- Wciśnij klawisz **"REDIAL"**. Na ekranie pojawi się ostatnio wybierany numer
- Używając klawiszy  lub  możesz przeglądać listę ostatnio wybieranych numerów
- Podnieś słuchawkę, naciśnij przycisk  lub 
- System automatycznie zestawia połączenie z numerem który aktualnie był wyświetlany







#### **UWAGA!**

Dwukrotnie naciśnięcie przycisku **"REDIAL"** spowoduje zmianę wyświetlanej historii

połączeń z wybieranych na wszystkie. Wówczas używając klawiszy  lub  wybieranych numerów, odebranych i straconych. Numery są wyświetlane w kolejności chronologicznej

Aby zakończyć przeglądanie i wrócić do ekranu głównego naciśnij przycisk **"ESC"** lub 

- Wybieranie ze spisu połączeń
- Wciśnij lewy klawisz kontekstowy **"MENU"** lub dotknij go na ekranie
- Wciśnij ponownie lewy klawisz kontekstowy **"Wybierz"** lub dotknij go na ekranie

- Używając klawiszy  lub  wybierz interesujący Cię rodzaj połączeń
  - Wszystkie
  - Nieodebrane
  - Odebrane
  - Wykonane ( można je znaleźć również korzystając z funkcji "**REDIAL**"
- Używając klawiszy  lub  znajdź połączenie które Cię interesuje
- Podnieś słuchawkę, naciśnij przycisk  lub 
- System automatycznie zestawia połączenie z numerem który aktualnie był wyświetlany

Aby zakończyć przeglądanie i wrócić do ekranu głównego naciśnij przycisk "**ESC**" lub  Aby wrócić do "**Menu Główne**" naciśnij prawy przycisk kontekstowy "**Wróć**"

- Opcje dodatkowe przy wybieraniu ze spisów połączeń

Dla każdego wpisu wyświetlonego przez wybór historii połączeń możliwe są dodatkowe opcje takie jak:

- "**Dodaj do Prywatnej**" Dodaje numer jako kontakt do książki prywatnej. Nie będzie widoczny dla innych użytkowników systemu
- "**Dodaj do Publicznej**" Dodaje jako kontakt numer do książki publicznej. Będzie on widoczny również dla innych użytkowników systemu
- "**Przypisz klawisz**" Wpisuje numer jako numer szybkiego wyboru
- "**Godzina połączenia**" Godzina ostatniego połączenia
- "**Pokaż numer**" Wyświetla numer przypisany do kontaktu

### 4.3. Używanie przycisków szybkiego wyboru

#### **Sposób drugi**

- 1 Na przychodzącym połączeniu, jeśli chcesz je przekazać bez odbierania, wciśnij klawisz kontekstowy Opcje.
- 2 Wybierz opcję Przekaż.

- 3 Podaj numer abonenta, do którego chcesz przekazać połączenie, lub naciśnij klawisz  i wyszukaj jego nazwę.
- 4 Wciśnij klawisz kontekstowy Przekaż.

## 5. Książki telefoniczne telefonu CTS-330

Dla telefonu CTS-330 dostępne są następujące książki telefoniczne:

- **Książka prywatna** – książka, której wpisy są dostępne tylko na danym aparacie,
- **Książka publiczna** – książka, której wpisy są dostępne dla wszystkich użytkowników centrali,
- **Spis abonentów** – spis wszystkich numerów wewnętrznych centrali.

Spis abonentów jest aktualizowany z poziomu administratora centrali i tylko przez niego. Książki telefoniczne przechowywane są w systemie i nie są tracone w przypadku wymiany lub awarii aparatu.

### 5.1. Wyszukiwanie wpisów

#### Wyszukiwanie wpisów w spisie abonentów

1. Wciśnij strzałkę w dół.
2. Wpisz fragment nazwy, której szukasz lub wybierz grupę abonentów.
3. Klawiszami „Góra” lub „Dół” wyszukaj wpis z wyselekcjonowanych wpisów.
4. Po wyświetleniu kontaktu, który nas interesuje, możemy do niego zadzwonić podnosząc słuchawkę lub przypisać wskazany numer pod klawisz BLF.

#### Wyszukiwanie wpisów w książkach telefonicznych (publicznej i prywatnej)

- 1 Naciśnij klawisz kontekstowy Książka.
- 2 Wybierz książkę prywatną lub publiczną
- 3 Wybierz opcję Szukaj.
- 4 Wpisz fragment nazwy, której szukasz, a następnie naciśnij klawisz kontekstowy Szukaj.

### 5.2. Zapis do książki

#### Dodanie nowego wpisu do książki telefonicznej

- 1 Naciśnij przycisk Książka.
- 2 Wybierz książkę, w której chcesz dodać nowy wpis (Dodaj do prywatnej lub Dodaj do publicznej).
- 3 Naciśnij przycisk Opcje, a następnie naciśnij przycisk kontekstowy Wybierz. W przypadku dodawania wpisu do książki publicznej opcja Dodaj nowy wpis pojawi się, jeśli użytkownik posiada odpowiednie uprawnienia nadawane przez administratora centrali.
- 4 Podaj nazwę, pod jaką ma być zapisany numer.
- 5 Przejdź do podania numeru.

- 6 Podaj numer, który chcesz zapisać do książki.
- 7 Zatwierdź wpis.

### **Zapis numeru do książki w trakcie rozmowy**

W trakcie połączenia, jeśli rozmówca zaprezentował się swoim numerem telefonu, można ten numer dodać do książki telefonicznej.

- 1 Wciśnij klawisz Opcje.
- 2 Wybierz opcję Książka.
- 3 Wybierz pozycję Dodaj do pryw. lub Dodaj do publ.
- 4 Podaj nazwę, pod jaką ma być zapisany numer, a następnie naciśnij klawisz Numer.
- 5 Zatwierdź zapis, naciskając przycisk Zapisz.

### **Zapis z historii połączeń**

- 1 Wejdź do menu Spis połączeń.
- 2 Wyszukaj interesujące Cię połączenie z historii.
- 3 Wciśnij klawisz Opcje na interesującym Cię wpisie.
- 4 Wybierz opcję Dodaj do prywatnej lub Dodaj do publicznej
- 5 Podaj nazwę i zatwierdź, naciskając przycisk Zapisz.

## **5.3. Operacje na wpisach**

### **Edycja**

Edycji wpisów można dokonywać w książce publicznej, jeśli abonentowi zostały nadane stosowne uprawnienia. Natomiast do edycji wpisów w książce prywatnej nie są potrzebne żadne dodatkowe uprawnienia.

- 1 W stanie spoczynkowym telefonu wejdź do menu Książka.
- 2 Wybierz książkę, w której chcesz edytować wpis.
- 3 Wyszukaj wpis, który będziesz edytować.
- 4 Naciśnij klawisz Opcje i wybierz pozycję Edytuj. Można edytować opis lub numer.
- 5 Zatwierdź zmiany, naciskając klawisz Zapisz.

### **Dodawanie nowego numeru do kontaktu**

Dla każdego kontaktu zapisanego w książkach telefonicznych można przypisać wiele numerów telefonicznych.

Aby dodać nowy numer do kontaktu należy:

- 1 W stanie spoczynkowym telefonu wejdź do menu Książka.
- 2 Wybierz książkę, w której chcesz edytować wpis.
- 3 Wyszukaj wpis, który będziesz edytować.
- 4 Naciśnij klawisz Opcje i wybierz pozycję Dodaj nowy numer.
- 5 Wprowadź nowy numer dla kontaktu i zatwierdź zmiany, naciskając klawisz Zapisz.

### **Kopiowanie pomiędzy książkami**

Kopiowania wpisów można dokonywać pomiędzy publiczną i prywatną książką pod warunkiem, że użytkownik ma uprawnienia do kopiowania i zapisu w książce publicznej.

- 1 W stanie spoczynkowym telefonu wejdź do menu Książka.
- 2 Wybierz książkę, z której chcesz skopiować wpis. Zatwierdzenie wybranej książki spowoduje przejście do wyszukiwania w niej wpisu.
- 3 Wyszukaj wpis, który chcesz skopiować.
- 4 Naciśnij klawisz Opcje i wybierz pozycję Kopiuj. Zatwierdź.

### **Kasowanie z książki telefonicznej**

Kasować wpisy w książce publicznej może tylko abonent, który posiada stosowne uprawnienia.

- 1 Wciśnij klawisz Książka. Wybierz opcję Szukaj.
- 2 Wpisz z klawiatury fragment nazwy, którą chcesz skasować.
- 3 Jeśli wpis, który wyświetlił się na ekranie, nie jest żądanym, a tylko zawiera żądaną frazę, to można przejść do żądanej pozycji, używając przycisków przewijania menu (góra/dół).
- 4 Wejdź w menu Opcje. Wybierz Usuń. Zatwierdź operację usunięcia wpisu.

### **Przypisanie do klawisza szybkiego wyboru**

Jeśli dany wpis jest często używany (często dzwonimy na numer miejski, który znajduje się w jednej z książek telefonicznych), to warto go przypisać pod jeden z przycisków szybkiego wyboru.

- 1 W stanie spoczynkowym telefonu naciśnij klawisz Książka.
- 2 Wybierz książkę, z której chcesz wybrać wpis do przypisania pod przycisk. Zatwierdzenie wybranej książki spowoduje przejście do wyszukiwania w niej wpisu.
- 3 Wyszukaj wpis, który chcesz zaprogramować.
- 4 Naciśnij klawisz Opcje i wybierz Przypisz klawisz.
- 5 Naciśnij przycisk programowalny, pod którym ten wpis ma być dostępny.
- 6 Zatwierdź swój wybór, naciskając Zapisz.

## 6. Usługi telefonu CTS-330

Każdą usługę, jaką posiada centrala, można wywołać na aparacie bezpośrednio za pomocą klawiatury po podniesieniu słuchawki.

Opis wszystkich usług dostępnych w centrali i sposobu ich wywoływania znajduje się w instrukcjach obsługi serwerów Slican. Poniżej opisany zostanie sposób wybierania usług bezpośrednio za pomocą menu telefonu.

W celu usprawnienia wybierania usług w telefonie systemowym można zaprogramować je pod klawiszami programowalnymi.

### 6.1. Transfer (przekazanie) połączenia

1. Połączenie, które aktualnie masz zestawione, można przekazać do dowolnego abonenta w centrali lub poza nią, jeśli masz do tego uprawnienia nadane przez administratora centrali.
- 2 W tym celu wciśnij klawisz **FLASH**.
- 3 Wybierz żądany numer, na który chcesz przekazać połączenie.
- 4 Jeśli przekazujesz rozmowę z awizowaniem, poczekaj aż abonent, którego numer wybrałeś, odbierze telefon. Jeśli nie chcesz awizować rozmowy, od razu odłóż słuchawkę.

**UWAGA!** Aby powrócić do abonenta oczekującego na transfer, należy 2-krotnie przycisnąć klawisz **FLASH**. Aby dalej poszukiwać osoby, do której chcemy przekazać dzwoniącego do nas rozmówcę, należy powtórzyć kroki niniejszej procedury od pkt 2.

- 5 Po odłożeniu słuchawki centrala zestawia połączenie pomiędzy abonentami.

**UWAGA:** W przypadku przekazywania połączeń miejskich należy zwrócić uwagę czy są to połączenia przychodzące czy wychodzące. Połączenia przychodzące można zawsze przełączyć, natomiast aby przełączyć rozmowę którą sami zrealizowaliśmy potrzebne są uprawnienia które nadaje administrator centrali.

### 6.2. Nie przeszkadzać – usługa DND

Usługa „Nie przeszkadzać” blokuje telefon dla połączeń w ruchu przychodzącym. Wówczas dzwoniący dostaje komunikat: „Abonent jest czasowo niedostępny, proszę zadzwonić później”, lub własny komunikat nagrany przez użytkownika. Na wyświetlaczu telefonu systemowego pojawia się napis: „nie przeszkadzać”.

Aktywacja usługi „Nie przeszkadzać” ma różne działanie zależnie od rodzaju wybranego numeru:

- gdy abonent inicjujący wybiera numer grupy, to abonent z włączoną usługą DND, należący do tej grupy, traktowany jest jak zajęty,

- gdy abonent inicjujący wybiera bezpośredni numer abonenta z włączonym DND, wówczas otrzymuje komunikat „Abonent jest czasowo niedostępny, proszę zadzwonić później”.

**UWAGA!** Gdy DND jest aktywna, nie działają przekierowania wykonywane na tego abonenta.

- 1 Przejdź do **Menu >> Usługi >> Nie przeszkadzać >> Włącz / Wyłącz**. Zatwierdź wybraną opcję, naciskając klawisz **Dalej**.
- 2 Wyjdź z Menu, np. naciskając  lub **ESC**.
- 3 Aktywność usługi sygnalizowana jest napisem **nie przeszkadzać** na wyświetlaczu.

**UWAGA!** Gdy wybrany abonent ma aktywną usługę DND, to na wyświetlaczu telefonu systemowego inicjatora połączenia wyświetli się komunikat „proszę nie przeszkadzać”.

### 6.3. Parkowanie

#### Sposób pierwszy

- Po nawiązaniu połączenia z rozmówcą lub odebraniu połączenia przychodzącego naciśnij klawisz **Opcje**, a następnie wybierz opcję **Menu >> Usługi >> Parkowanie**.
- Po usłyszeniu komunikatu „Usługa została przyjęta”. System podstawi sygnał zgłoszenia centrali celem przeprowadzenia konsultacji. Można również odłożyć słuchawkę. Rozmowa będzie zaparkowana przez 3 minuty, a zaparkowany abonent usłyszy w słuchawce sygnał melodii na oczekiwaniu.
- Aby powrócić do zaparkowanej rozmowy, należy ponownie przejść do **Menu >> Usługi >> Parkowanie**.
- Czekaj na połączenie, które jest sygnalizowane na wyświetlaczu napisem Powrotny...

#### Sposób drugi

- Po nawiązaniu połączenia z rozmówcą lub odebraniu połączenia przychodzącego naciśnij przycisk kontekstowy **Parkuj**.
- Po usłyszeniu komunikatu „Usługa została przyjęta”. System podstawi sygnał zgłoszenia centrali celem przeprowadzenia konsultacji. Można również odłożyć słuchawkę. Rozmowa będzie zaparkowana przez 3 minuty, a zaparkowany abonent usłyszy w słuchawce sygnał melodii na oczekiwaniu.
- Aby powrócić do zaparkowanej rozmowy, należy nacisnąć przycisk kontekstowy **Odparkuj**.
- Czekaj na połączenie, które jest sygnalizowane na wyświetlaczu napisem Powrotny...



## 6.4. Blokada telefonu

„Blokada telefonu” jest nadaniem najniższych uprawnień dla danego telefonu. Użytkownik może wykonać tylko połączenia wewnętrzne i alarmowe. Na zablokowanym telefonie można przywołać konto chwilowe lub stałe. W czasie aktywności usługi nie ma dostępu do menu telefonu, klawiszy systemowych, książek telefonicznych czy spisu abonentów. Usługa „Blokada telefonu” jest aktywna do odwołania jej na telefonie.

- Przejdź do **Menu >> Usługi >> Blokada telefonu**.
- Włącz lub wyłącz usługę. Podaj czterocyfrowy klucz blokady, np. 6565 (pierwszy klucz jest nadawany przez serwis i użytkownik powinien go zmienić usługą \*55).
- Zatwierdź. Wyjdź z **Menu**.
- Aktywność usługi sygnalizowana jest napisem **BLOKADA** na wyświetlaczu.
- Aby odblokować telefon, należy wcisnąć klawisz **Odblokuj**, a następnie podać klucz blokady.

## 6.5. Konto stałe

„Konto stałe” jest przywołaniem uprawnień innego telefonu lub abonenta wirtualnego na telefon. Przywołanie konta na danym telefonie powoduje odwołanie go na innych telefonach, jeśli było powołane. Konto stałe można powołać także na zablokowanym telefonie.

- Wybierz **Menu >> Usługi >> Konto stałe**. Uaktywnij lub odwołaj usługę.
- Podaj numer konta.

**UWAGA!** Jeśli nie znasz tego numeru naciskając klawisz CTS-330 przycisk  uzyskujemy dostęp do spisu abonentów, z którego możemy dokonać wyboru numeru konta za pomocą strzałek lub wyszukując jena podstawie kilku pierwszych liter jego nazwy.

- Zatwierdź.
- Podaj czterocyfrowy PIN konta (klucz jest nadawany indywidualnie przez serwis, użytkownik może go zmienić za pomocą usługi \*55). Zatwierdź.
- Wyjdź z Menu. Aktywność usługi sygnalizowana jest napisem konto na wyświetlaczu.

## 6.6. Pilny dzwonek

Pilny dzwonek jest to usługa polegająca na dzwonieniu do abonenta z automatycznym wejściem w tryb interkomu na telefonie CTS odbierającego lub jest sygnalizowane charakterystycznym sygnałem w telefonach analogowych.

**UWAGA!** Opis innego sposobu wywołania usługi „Pilny dzwonek” znaleźć można w rozdziale Błąd: Nie znaleziono źródła odwołania.

- Wybierz **Menu >> Usługi >> Pilny dzwonek**.
- Wyjdź z **Menu**. Aktywność usługi sygnalizowana jest napisem **PILNY DZWONEK** na wyświetlaczu.
- Usługa jest aktywna tylko dla numeru wybranego bezpośrednio po jej wybraniu.

## 6.7. Przekierowania

Przekierowania są usługami centrali polegającymi na skierowaniu połączeń przychodzących na inny telefon lub konto. Przekierowanie jest aktywne do momentu jego odwołania.

- Wybierz **Menu >> Usługi >> Przekierowanie**.
- Aktywuj lub anuluj przekierowanie
- Podaj numer, na który przekierowujesz połączenia, np. 123.

**UWAGA!** Można również za pomocą strzałek dokonać wyboru rodzaju spisu telefonów, z którego chcemy wskazać numer, na który ma być przekierowane połączenie. Po wybraniu rodzaju spisu, danego abonenta można wyszukać, używając klawiszy Góra/Dół lub wpisując kilka pierwszych liter jego nazwy.

- Zatwierdź i wybierz rodzaj przekierowania:
  - **Wszystkie**
  - **Miejskie bezpośrednie**
  - **Wewnętrzne**
  - **Awizowane z miastem**
  - **Z grupy**
- Zatwierdź wybór i wybierz warunek przekierowania:
  - **Bezwarunkowo**
  - **Gdy zajęty**
  - **Gdy nie odpowiada**
  - **Gdy DND**
- Zatwierdź i wyjdź z **Menu**.
- Aktywność usługi sygnalizowana jest napisem **Przekierowanie**

**UWAGA!** Ponadto jeśli telefon dzwoni w związku z wywołaniem grupy, a nie indywidualnego abonenta, to działają tylko przekierowania „Z grupy” i „Bezwarunkowo”.

## 6.8. Połączenie złośliwe – MCID

Rejestracja połączenia jako złośliwego w centrali nadrzędnej i zaznaczenie go w buforze zdarzeń jako złośliwe.

### 1 Sposób wywołania usługi w trakcie połączenia

Naciśnij klawisz **Opcje**, a następnie wybierz **Menu >> Usługi >> MCID**.

Zatwierdź usługę.

### 2 Sposób aktywacji usługi po zakończeniu połączenia przez inicjatora

W ciągu 30 sekund po odłożeniu słuchawki przez inicjatora połączenia należy nacisnąć klawisz **MCID**.

**UWAGA!** Słuchawki jako pierwszy nie może odłożyć abonent, do którego było wykonane połączenie złośliwe.

## 6.9. Przejęcie dzwonka

Usługa pozwala przejmować połączenia przychodzące do innego abonenta centrali, pod warunkiem, że abonent wywołujący usługę posiada odpowiednie uprawnienia (abonenci należą do tej samej grupy PickUp – grupy przechwytywania dzwonek).

- 1 Gdy chcesz przejąć wywołanie kierowane na inny telefon grupy PickUp, do której należy Twój aparat, wybierz Menu >> Usługi >> Przejęcie dzwonka.
- 2 Podnieś słuchawkę, aby odebrać przekazane Ci wywołanie.

**UWAGA!** Przejęcie połączenia (wejście w stan rozmowy z pominięciem dzwonienia) można także zrealizować, podnosząc najpierw słuchawkę lub przyciskając klawisz **SPK ON** i wybierając z klawiatury \*37.

## 6.10. Połączenie trójstronne

### Sposób pierwszy

- Po nawiązaniu połączenia z pierwszym rozmówcą za pomocą **FLASH** zawieś połączenie.
- Wybierz numer drugiego abonenta i w trakcie rozmowy wejdź w menu **Opcje >> Zestaw 3PTY**
- Zatwierdź usługę. Połączenie trójstronne zostało zestawione.

- W trakcie rozmowy inicjator połączenia trójstronnego ma możliwość przełączania się między rozmówcami. Wówczas jeden z nich jest zawieszony.

### Sposób drugi

- Po wybraniu numeru pierwszego abonenta i nawiązaniu połączenia za pomocą **FLASH** zawieś połączenie.
- Wybierz numer drugiego abonenta i w trakcie rozmowy wciśnij **FLASH#3**.
- Połączenie trójstronne zostało zestawione.

**UWAGA!** Inicjator połączenia trójstronnego może przełączać się między uczestnikami tego połączenia. W tym celu należy nacisnąć klawisz **Opcje**, a następnie za pomocą klawiszy nawigacyjnych wybrać abonenta, z którym chce się rozmawiać.

**UWAGA!** Połączenie trójstronne może być zakończone po wciśnięciu **FLASH#0** przez inicjatora połączenia.

**UWAGA!** Po odłożeniu słuchawki przez abonenta inicjującego następuje rozłączenie połączenia trójstronnego.

**UWAGA!** Przejście abonenta inicjującego do rozmowy tylko z jednym wywołanym abonentem (drugi słyszy w tym czasie w słuchawce melodię) następuje po wciśnięciu **FLASH#1** lub **FLASH#2** (gdzie: 1 - oznacza, że inicjator połączenia trójstronnego będzie rozmawiał z pierwszym wybranym przez siebie do tego połączenia uczestnikiem, 2 - oznacza, że inicjator połączenia trójstronnego będzie rozmawiał z drugim wybranym przez siebie do tego połączenia uczestnikiem). Następnie wybranie **FLASH#3** powoduje przywrócenie połączenia trójstronnego.

## 6.11. Przejęcie dzwonka w grupie PickUp

Usługa pozwala przejmować połączenia przychodzące do innego abonenta centrali, pod warunkiem, że abonent wywołujący usługę posiada odpowiednie uprawnienia (abonenci należą do tej samej grupy PickUp – grupy przechwytywania dzwonek).

- Gdy chcesz przejąć wywołanie kierowane na inny telefon grupy PickUp, do której należy Twój aparat, wybierz **Menu >> Usługi >> Przejęcie dzwonka**.
- Podnieś słuchawkę, aby odebrać przekazane Ci wywołanie.

**UWAGA!** Przejęcie połączenia (wejście w stan rozmowy z pominięciem dzwonienia) można także zrealizować, podnosząc najpierw słuchawkę lub przyciskając klawisz **SPK ON** i wybierając z klawiatury \*37.

## 6.12. CLIR chwilowy

Usługa powoduje wyłączenie prezentacji numeru na czas jednego wykonywanego przez nas połączenia.

- Wybierz **Menu >> Usługi >> CLIR chwilowy**. Zatwierdź wybór.
- Podnieś słuchawkę lub wciśnij **SPK ON**.
- Wybierz żądany numer.

**UWAGA!** Usługa musi być aktywna u dostawcy usług telekomunikacyjnych

## 6.13. Połączenie prywatne

Funkcja powoduje zmianę uprawnień do realizacji połączeń (uprawnienia prywatne abonenta) oraz zarejestrowanie w buforze centrali rozmowy jako prywatnej. Połączenia takie są identyfikowane przez program billingowy dla potrzeb rozróżniania połączeń służbowych i prywatnych.

- Wybierz **Menu >> Usługi >> Poł. prywatne**. Zatwierdź wybór.
- Podnieś słuchawkę lub wciśnij **SPK ON**.
- Wybierz żądany numer.

## 6.14. Połączenie pilne

Połączenie pilne jest nadaniem specjalnej klasy dostępu w ruchu wychodzącym z centrali dla abonenta na czas jednego połączenia. Dzięki temu połączenie to może zostać wykonane inną drogą Usługa Połączenie pilne jest możliwa do zrealizowania, gdy abonent ma uprawnienia do uruchamiania tej usługi. Usługa jest powoływana na czas jednego wykonywanego z aparatu połączenia.

- Wybierz **Menu >> Usługi >> Poł. pilne**. Zatwierdź wybór.
- Podnieś słuchawkę lub wciśnij **SPK ON**.
- Wybierz żądany numer.

## 6.15. Tryby pracy

Usługa ta umożliwia ręczną zmianę trybu pracy w centrali. Abonent musi mieć uprawnienia do zmiany trybu pracy centrali. Istnieje również możliwość zaprogramowania trybu pracy pod klawisz telefonu systemowego.

- Wybierz **Menu >> Usługi >> Tryby pracy**. Za pomocą klawiszy do nawigacji po menu należy wybrać żądany tryb pracy (np. Dzienny - tryb ręczny).

- Po znalezieniu danego trybu pracy należy wcisnąć **Dalej**. Centrala poprosi o podanie klucza dostępu.
- Po wpisaniu **Klucza** centrala poprosi o określenie godziny, do której ma obowiązywać włączony przez nas tryb pracy (jeśli nie określimy czasu, do którego ma obowiązywać dany tryb pracy, to zostanie on odwołany przy najbliższej zmianie trybu pracy zaprogramowanej w centrali).

## 6.16. Poczta głosowa

Usługa umożliwia inicjatorowi połączenia pozostawienie wiadomości głosowej dla danego abonenta.

**UWAGA!** Aby abonent mógł korzystać z usługi, administrator centrali musi mu przydzielić skrzynkę głosową, w której będą przechowywane wiadomości, oraz podać numer katalogowy poczty głosowej, który jest wykorzystywany do aktywacji usługi, a także do informowania o nowych wiadomościach i zarządzania nimi.

- Aktywacja usługi polega na ustawieniu przekierowania na numer katalogowy indywidualnej poczty głosowej:
- Wybierz Menu >> Usługi >> Przekierowanie >> Uaktywnij. Zatwierdź wybór, naciskając klawisz Dalej.
- Podaj numer katalogowy poczty głosowej (domyślnie 1000) i zatwierdź.

Wybierz rodzaj połączeń, które chcesz skierować na pocztę głosową:

- Wszystkie
- Miejskie bezpośrednie
- Wewnętrzne
- Awizowane z miastem
- Z grupy

i zatwierdź

Wybierz warunek przekierowania na pocztę głosową:

- **Bezwarunkowo**
- **Gdy zajęty**
- **Gdy nie odpowiada**
- **Gdy DND**
- Zatwierdź i wyjdź z **Menu**.
- Aktywność usługi sygnalizowana jest literą **V** w **prawym górnym narożniku wyświetlacza**.

Aby wyłączyć/włączyć aktywowaną wcześniej usługę (wyłączyć/włączyć ustalone wcześniej przekierowanie na skrzynkę głosową):

Przejdź do **Menu >> Usługi >> Poczta głosowa >> Wyłącz / Włącz**. Zatwierdź wybraną opcję, naciskając klawisz **Dalej**. Wyjdź z **Menu**, np. naciskając SPK OFF.

Włączona usługa sygnalizowana jest literą V w prawym górnym narożniku wyświetlacza.

*Pozostałe informacje na temat korzystania z usługi (nagrywanie własnego komunikatu powitalnego – usługa \*79, powiadamianie o nowych wiadomościach i ich odsłuchiwanie) można znaleźć w instrukcjach obsługi centrali Slican*

## 6.17. Konferencja

Usługa daje możliwość równoczesnego połączenia wielu osób i prowadzenia z nimi telefonicznej konferencji. Mogą w niej uczestniczyć osoby posiadające dowolny telefon, będące abonentami centrali, jak i abonenci „z miasta” (zewnętrzni). W konferencji może uczestniczyć maksymalnie 12 osób, przy czym nie ma znaczenia czy są to numery wewnętrzne czy zewnętrzne.

Abonent, który inicjuje konferencję, ma możliwość zarządzania nią (staje się jej opiekunem).

- Wybierz **Menu >> Usługi >> Konferencja**. Na wyświetlaczu uzyskasz informacje jak na rysunku i od tej pory telefon jest traktowany jako zajęty - nie można się do niego dodzwonić.
- Aby dodać do konferencji uczestnika, należy nacisnąć klawisz **Opcje**, a następnie wybrać opcję **Dodaj uczestnika**. Po jej wybraniu możliwe jest wskazanie nowego uczestnika konferencji w następujący sposób:
  - podanie jego numeru katalogowego lub miejskiego,
  - naciśnięcie klawisza **Książka** i wybór z odpowiedniej książki telefonicznej lub spisu numerów wewnętrznych. Dostęp do odpowiedniej książki lub spisu abonentów jest też możliwy przez naciskanie klawiszy nawigacyjnych – patrz rozdział 16 Menu telefonu (nawigacja po menu telefonu).
  - naciśnięcie przycisku szybkiego wyboru z zaprogramowanym abonentem/numerem.

Po dodaniu uczestnika przy użyciu klawisza **Dodaj** lub automatycznie (jeśli został naciśnięty klawisz z zaprogramowanym abonentem/numerem) ekran wraca do stanu pozwalającego dopisanie kolejnych osób do listy uczestników.

- Naciśnij klawisz **Wróć**, jeśli zostały już dodane wszystkie osoby, z którymi chcemy przeprowadzić połączenie konferencyjne. Aby przejrzeć listę uczestników, należy nacisnąć klawisz Uczest., a następnie użyć przycisków Góra/Dół. Możliwe jest usunięcie składnika listy poprzez wybór opcji **Usuń** z menu kontekstowego **Opcje**.
- Aby zestawić połączenie konferencyjne:

### Sposób pierwszy



Podczas przeglądania listy uczestników , podnieść słuchawkę lub nacisnąć przycisk **SPK ON**. Telefony osób, które zostały wybrane do konferencji rozdzwaniają się, a po odebraniu połączenia jest im odtwarzana zapowiedź „Telekonferencja”.

### Sposób drugi

W stanie opisanym w pkt 3 tej tabeli nacisnąć klawisz **Opcje** i wybrać **Dzwoń**.

Telefony osób, które zostały wybrane do konferencji rozdzwaniają się, a po odebraniu połączenia jest im odtwarzana melodia na oczekiwaniu, do momentu aż inicjator włączy się do rozmowy, czyli podniesie słuchawkę lub naciśnie klawisz **SPK ON**.

- Gdy konferencja jest zestawiona (połączenie zostało odebrane przez przynajmniej jednego z uczestników i opiekun jest aktywnym uczestnikiem, tzn. ma podniesioną słuchawkę)

Po naciśnięciu klawisza **Opcje** dostępne są:

- **Dodaj uczestnika** – dodanie nowego uczestnika do zestawionej konferencji. Możliwe jest także dodanie uczestnika poprzez naciśnięcie klawisza **FLASH**, wybór jego numeru i naciśnięcie przycisku z zaprogramowaną usługą "Konferencja" w trakcie rozmowy z nim (lub wybór tej usługi z menu dostępnego na połączeniu z tym abonentem).
- **Dzwoń** – służy do powoływania konferencji „na zimno” (słuchawka inicjatora konferencji jest odłożona na widełki) – patrz [#Zestawianie połączenia konferencyjnego pkt 4 tej tabeli],
- **Rozłącz wszyst.** – zakończenie konferencji,
- **Wycisz wszyst.** – wyłączenie mikrofonów w telefonach wszystkich uczestników (głos ma tylko opiekun konferencji),
- **Włącz wszyst.** – włączenie mikrofonów w telefonach wszystkich uczestników,
- **Opuść** – opuszczenie konferencji bez jej rozłączania. Taki sam efekt uzyskuje się, odkładając słuchawkę na widełki lub naciskając klawisz **SPK OFF**. Po wybraniu tej opcji na wyświetlaczu telefonu pozostanie napis „Konferencja” informujący, że jeszcze się ona nie zakończyła.

W powyższym stanie możliwy jest powrót do połączenia konferencyjnego, który może odbyć się na 2 sposoby:

- naciśnięcie klawisza **Opcje**, a następnie wybór opcji **Konferencja** daje dostęp do podglądu jej stanu (to samo można osiągnąć, naciskając klawisz szybkiego wyboru z zaprogramowaną usługą). Podniesienie słuchawki w tym momencie lub użycie przycisku **SPK ON** powoduje powrót do połączenia konferencyjnego. b) podniesienie słuchawki lub naciśnięcie przycisku **SPK ON**, a następnie klawisza z zaprogramowaną usługą „Konferencja”.



Przycisk **Uczest.** udostępnia listę uczestników, którą można przeglądać przy użyciu klawiszy Góra/Dół. **Na wyświetlaczu są wtedy prezentowane informacje dotyczące poszczególnych osób.**

Dla wybranego uczestnika mamy następujące Opcje:

- **Usuń** – usuwa uczestnika z konferencji,
- **Mikrofon wył./wł.** – wyłącza/włącza mikrofon danego abonenta Jego stan zmieni się na (MUTE)/(rozm.),
- **Ma głos** – włącza mikrofon tylko danemu uczestnikowi (mikrofony pozostałych zostają wyłączone),
- **Rozm. prywatna** – bezpośrednie połączenie z uczestnikiem. Po przeprowadzeniu rozmowy możliwe jest:
  - ponowne dołączenie osoby do konferencji – nacisnąć klawisz z zaprogramowaną usługą „Konferencja” lub wybrać ją z menu dostępnego na połączeniu z tym abonentem,
  - usunięcie uczestnika z konferencji – odłożyć słuchawkę lub nacisnąć klawisz **SPK OFF**.

Powrót opiekuna do połączenia odbywa się w sposób opisany przy opcji w pkt 5 tej tabeli.

**Opiekun** – przekazanie funkcji opiekuna - Abonent, któremu chcemy przekazać tą funkcję, musi posiadać dowolny telefon z serii CTS-20x, CTS-220, CTS-330.

## 6.18. Wejście na „3-go”

Usługa ta umożliwia abonentowi, wyposażonemu w aparat systemowy CTS, włączenie się do rozmowy dwóch innych abonentów i jeżeli zachodzi taka potrzeba rozłączenia tego połączenia. Wchodzący na 3-go może również opuścić takie połączenie, pozostawiając w połączeniu pozostałych abonentów. Usługę można wykonywać, gdy posiada się stosowne uprawnienia oraz gdy żaden z dwóch abonentów, w których rozmowę chcemy wejść, nie ma włączonej ochrony przed wejściem na 3-go. Usługa dochodzi do skutku także w sytuacji, gdy jeden z dwóch abonentów, w których rozmowę chcemy wejść, nie jest abonentem wewnętrznym centrali.

Jeśli po wybraniu numeru wewnętrznego usłyszysz sygnał zajętości to scenariusz realizacji usługi wygląda następująco:

Aby wejść na 3-go, wybierz **We. na 3** za pomocą prawego klawisza kontekstowego. Po wejściu na trzeciego w rozmowę można rozłączyć połączenie pomiędzy uczestnikami. W tym celu należy wybrać **Rozłącz**, używając lewego przycisku kontekstowego. Aby wyjść z połączenia i umożliwić abonentom dalszą rozmowę, należy odłożyć słuchawkę lub wcisnąć przycisk **SPK OFF**.

## 6.19. Automatyczne oddzwanianie – AutoRD

Jeżeli abonent, do którego dzwoniemy:

- jest zajęty,
- nie podnosi słuchawki

lub

- gdy wszystkie linie w naszej centrali są obecnie zajęte,

to wybranie usługi spowoduje, że gdy będzie on:

- wolny (był sygnał zajętości),
- będzie dostępny przy aparacie (wcześniej nie odbierał połączenia)

lub

- gdy zwolni się linia w centrali,

zostaniemy powiadomieni o tym dzwonieniem aparatu, a po podniesieniu słuchawki wybrany zostanie automatycznie numer abonenta, z którym chcieliśmy uzyskać połączenie. Usługa jest dostępna zarówno dla połączeń wewnętrznych, jak i miejskich.

Czas aktywności usługi jest ograniczony do:

- 90 minut w przypadku wywołań wewnętrznych (zarówno gdy abonent jest zajęty, jak i gdy nie odpowiada),
- 60 minut w przypadku wywołań numerów miejskich, gdy abonent docelowy nie odpowiada,
- 30 minut w przypadku zajętości linii centrali,
- 10 minut w przypadku wywołań numerów miejskich, gdy abonent docelowy jest zajęty.

**UWAGA!** W kolejkę można się zapisać do:

- abonenta centrali wyposażonego w telefon analogowy,
- abonenta centrali wyposażonego w aparat systemowy ,
- abonenta miejskiego osiąganego poprzez translację ISDN,
- abonenta miejskiego osiąganego poprzez translację GSM

lub

- do dowolnej zajętej translacji w centrali.

Realizacja usługi przebiega następująco:

- Gdy abonent docelowy nie odpowiada, to po ok. 5-10 sekundach pojawi się **AutoRD** dla przycisku kontekstowego (lewy dolny róg ekranu), co pozwala aktywować usługę. (Napis ten nie pokazuje się na telefonie CTS-102.HT)
- Gdy abonent docelowy jest zajęty, od razu dostępna jest opcja **AutoRD** dla przycisku kontekstowego (lewy dolny róg ekranu), co pozwala aktywować usługę.
- Gdy usługa zostanie przyjęta, na wyświetlaczu pojawi się informacja oraz prezentowany będzie czas, przez jaki usługa będzie jeszcze aktywna. Wybierając przycisk kontekstowy **Stop**, możemy zrezygnować z usługi.
- Gdy abonent, do którego ustawiliśmy się w kolejce do oddzwonienia, jest już przy telefonie czy też nie jest już "zajęty", telefon poinformuje nas o tym dzwonkiem, a na wyświetlaczu pojawi się komunikat „Już jestem” dla kolejki gdy abonent nie odpowiadał, lub „Kolejka” gdy abonent był „zajęty”

Jeżeli widząc jeden z powyższych komunikatów, podniesiemy słuchawkę, wybrany zostanie ponownie numer abonenta, do którego ustawiliśmy się w kolejkę.

## 6.20. MobilePhone

Dzięki tej opcji menu możliwe jest włączenie i wyłączenie usługi MobilePhone, pod warunkiem, że numer telefonu zdefiniowanego jako MobilePhone dla danego abonenta oraz wszelkie parametry tej usługi zostały zdefiniowane w programie ConfigMAN.

- Wybierz **Menu >> Usługi >> Mobile Phone**. Zatwierdź wybór.
- Wybierz opcję **Uaktywnij** lub **Anuluj**.
- Zatwierdź wybór.

## 7. Pozostałe funkcje telefonu

### 7.1. Programowanie klawiszy

Aby w pełni wykorzystać funkcjonalność telefonu mamy do dyspozycji klawisze programowane. Można je w ograniczonym zakresie zaprogramować z poziomu menu telefonu oraz w pełni, programując je z poziomu centrali za pomocą ConfigMAN.

Aby zaprogramować klawisz:

1. z menu wybieramy opcję Klawisze
2. wciskamy przycisk który chcemy zaprogramować. Wyświetli nam się zaprogramowana funkcja lub informacja, że klawisz jest wolny.
3. Wybieramy zmien i pojawią się do wyboru następujące opcje
  1. Numer wewnętrzny
  2. Numer

3. Numer z książki
4. Usługa
5. Funkcja

4. Po wyborze odpowiedniej opcji, wpisaniu, lub wybraniu numeru, zatwierdzamy przyciskiem zapisz.

Przy wybraniu opcji usługa mamy do wyboru wcześniej opisane usługi: przekierowanie, nie przeszkadzać, blokada telefonu, konto chwilowe, MobilePhone, CLIR chwilowy, przejęcie dzwonka.

Przy wyborze funkcji mamy do wyboru: Książka prywatna, Książka publiczna, Szukaj, słuchawki, AutoAnswer.

Przy programowaniu przycisków z poziomu centrali mamy dodatkowo dostęp do funkcjonalności takich jak: Stan operatora VoIP, stan portu TDM, Otwarcie bramofonem, sterowanie bramofonem, linie, tryb ręczny, nagrywanie, oddzwonienie.

## 8. VOIP (dotyczy tylko telefonów CTS.IP)

Domyślnie telefon jest skonfigurowany tak, aby zadziałała automatyczna synchronizacja z serwerem Slican – instalacja Plug and Play. W konfiguracji centrali, należy tylko potwierdzić autoryzację telefonu, wybierając z listy adres MAC interesującego nas urządzenia. Konfigurację należy przeprowadzić w przypadku zaistnienia takiej potrzeby np. przypisanie aparatowi konkretnego adresu IP, czy łączenie się do serwera Slican z innej sieci.

### 8.1. Ustawienia sieci

Domyślnie telefon pracuje jako klient DHCP, jeżeli więc w sieci lokalnej pracuje serwer DHCP, konfiguracja sieci LAN nie jest wymagana. W przeciwnym wypadku korzystając z klawiatury aparatu w „**Menu > VoIP > Ustawienia sieci**” wpisz:

- adres IP
- maska sieci
- brama domyślna
- adres serwera DNS

Dane te otrzymasz od administratora sieci lokalnej.

### 8.2. Serwer VOIP

Domyślnie serwer VoIP (centrala telefoniczna) powinien zostać odnaleziony automatycznie, jeżeli jednak zaistnieje konieczność ręcznego wprowadzenia adresu serwera wówczas wpisz go w „**Menu > VoIP > Serwer VoIP**”. Adres ten otrzymasz od administratora centrali.

### 8.3. Status

Po wybraniu tej opcji, otrzymujemy informację o konfiguracji sieciowej telefonu – konfiguracji DHCP, adresie IP, masce, bramie, adresie DNSów, adresie serwera VoIP i MAC adresie urządzenia.

## 8. Zasilanie telefonu

Podłączenie telefonu do centrali nie wymaga użycia zasilacza. Zasilacz jest wymagany przy podłączeniu do telefonu konsol CTS-338 oraz w przypadku, gdy długość i jakość linii uniemożliwia poprawną pracę telefonu

### Zasilacze telefonów systemowych CTS

**UWAGA!** Do zasilania telefonów systemowych Slican należy stosować tylko zasilacze dedykowane. Awaryjnie można użyć innego zasilacza STABILIZOWANEGO. Nie zastosowanie się do zalecenia może skutkować uszkodzeniem aparatu !!!

### Zasilanie PoE telefonów CTS.IP

Telefony systemowe CTS.IP 330 spełniają normę 802.3af (klasa 0). Mogą one być zasilane zdalnie (wraz z konsolami) z urządzeń udostępniających PoE (Power over Ethernet) - zasilanie z sieci Ethernet. Przykładowo są to: switchy PoE, urządzenia typu Power Injector.

## 9. Wymogi bezpieczeństwa

### Wymogi bezpieczeństwa w użytkowaniu urządzeń systemowych CTS

- Dokładne przestrzeganie zasad bezpieczeństwa i prawidłowego użytkowania jest bezwzględnie wymagane dla zapewnienia prawidłowego działania urządzenia.
- Poniżej przedstawione zasady są podstawą przy uwzględnianiu wszelkich reklamacji i uwag ze strony użytkowników przez producenta.
- Przedstawione tu zasady dotyczą instalacji, umiejscowienia i wymagań, co do sieci elektrycznej i teleinformatycznej.

### Instalacja:

- Urządzenie powinno być zainstalowane i uruchomione przez autoryzowany serwis posiadający uprawnienia producenta.
- Wszystkie czynności instalacyjne powinny być wykonywane z zachowaniem zasad montażu i przepisów BHP.

### **Środowisko pracy:**

Urządzenie nie powinno być montowane w pomieszczeniach zamkniętych o dużej wilgotności ze względu na trwałość i jakość pracy podzespołów elektronicznych.

Ze względu na ryzyko zalania wodą nie powinno być umieszczane w pobliżu zbiorników z wodą lub źródeł jej strumieni (np. baseny, krany).

Telefon nie powinien być umieszczany w pomieszczeniach o silnym zapyleniu ani w pomieszczeniach o dużym natężeniu pola elektromagnetycznego.

Ze względu na możliwość nieprawidłowego funkcjonowania, zakłócenia lub odbarwienia obudowy nie zaleca się instalowania systemu w następujących miejscach:

- w miejscach o bezpośrednim działaniu promieni słonecznych,
- w miejscach, gdzie wibracje lub uderzenia są szczególnie częste lub silne,
- w pobliżu anten radiowych.

### **Zalecenia bezpieczeństwa**

W celu zredukowania ryzyka pożaru, porażenia elektrycznego oraz zranienia, proszę przed użyciem opisywanego sprzętu zapoznać się z poniższymi zaleceniami bezpieczeństwa.

1. Uważnie przeczytać instrukcje zawarte w niniejszym podręczniku.
2. Przestrzegać wszelkich wskazówek umieszczonych na telefonie.
3. Podczas czyszczenia odłączyć telefon od linii telefonicznej. Użyć wilgotnej szmatki. NIE używać środków czyszczących w płynie lub aerozolu.
4. Nie używać telefonu w pobliżu wody, np.: w pobliżu zlewów, wanien łazienkowych, mis z wodą, urządzeń pralniczych, basenów oraz w wilgotnych pomieszczeniach.
5. Zainstalować telefon w miejscu chronionym. Zapewnić, że przewód linii telefonicznej znajduje się z dala od trasy ruchu pieszego. NIE kłaść żadnych przedmiotów na przewodzie linii telefonicznej – może to spowodować jego zniszczenie lub przetarcie.
6. Unikać wylewania jakichkolwiek płynów na telefon. Może to spowodować wewnętrzne zwarcie, pożar lub porażenie i nie jest objęte gwarancją.
7. Nie doprowadzać do przeciążenia linii elektrycznej, gdyż może to spowodować pożar lub porażenie elektryczne.
8. Nigdy nie wkładać innych przedmiotów do wnętrza telefonu, gdyż może to prowadzić do zetknięcia z miejscami o niebezpiecznym napięciu lub zwarcia, w wyniku czego istnieje możliwość pojawienia się pożaru lub porażenia elektrycznego.

9. Zwrócić się do wykwalifikowanego serwisu, jeżeli telefon wymaga naprawy. W celu zredukowania ryzyka porażenia elektrycznego, nie należy rozmontowywać telefonu. Otwieranie oraz zdejmowanie obudowy może powodować narażenie na działanie niebezpiecznego napięcia oraz na inne ryzyka. Nieprawidłowe ponowne zamontowanie obudowy może spowodować porażenie elektryczne w toku dalszego użytkowania.
10. Unikać używania telefonu w trakcie burzy. Istnieje niewielkie ryzyko porażenia elektrycznego spowodowanego wyładowaniem elektrycznym.
11. NIE używać telefonu do poinformowania o wycieku gazu znajdując się w pobliżu tego wycieku.
12. Odłączyć linię telefoniczną od gniazdka i zwróć się do autoryzowanego serwisu w następujących przypadkach:
  - Jakikolwiek płyn został wylany na telefon.
  - Telefon został wystawiony na działanie deszczu lub wody.
  - Telefon nie działa normalnie pomimo przestrzegania instrukcji obsługi.
  - Telefon upadł lub obudowa została zniszczona.
  - Telefon wykazuje istotne zmiany w sposobie działania.

Wszystkie urządzenia dołączane do telefonu powinny mieć świadectwa zgodności z normami obowiązującymi w Unii Europejskiej.

## 10. Deklaracja zgodności

SLICAN sp. z. o.o. niniejszym oświadcza, że urządzenia CTS-330.CL oraz CTS-330.IP są zgodne z dyrektywą 2014/30/UE. Pełny tekst deklaracji zgodności UE dostępny jest pod adresem internetowym: [www.slican.pl/deklaracje/](http://www.slican.pl/deklaracje/)

### **Prawidłowe usuwanie produktu:**

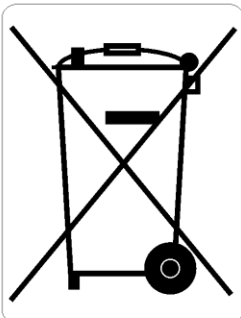

### Prawidłowe usuwanie produktu (zużyty sprzęt elektryczny i elektroniczny)

Oznaczenie umieszczane na produkcie lub w odnoszących się do niego tekstach wskazuje, że produktu po upływie okresu używania nie należy usuwać z innymi odpadami pochodzącymi z gospodarstw domowych, firm i instytucji. Aby uniknąć szkodliwego wpływu na środowisko naturalne i zdrowie ludzi wskutek niekontrolowanego usuwania odpadów, prosimy o oddzielenie produktu od innego typu odpadów oraz odpowiedzialny recykling w celu promowania ponownego użycia zasobów materialnych jako stałej praktyki. W celu uzyskania informacji na temat miejsca i sposobu bezpiecznego dla środowiska recyklingu tego produktu użytkownicy gospodarstwa domowego powinni skontaktować się z punktem sprzedaży detalicznej, w którym dokonali zakupu produktu lub z organem władz lokalnych. Użytkownicy w firmach powinni skontaktować się ze swoim dostawcą i sprawdzić warunki umowy. Produktu nie należy usuwać razem z innymi odpadami komunalnymi.